

Modèle AC527

Moniteur de mouvements pour
pour bébé avec vidéo

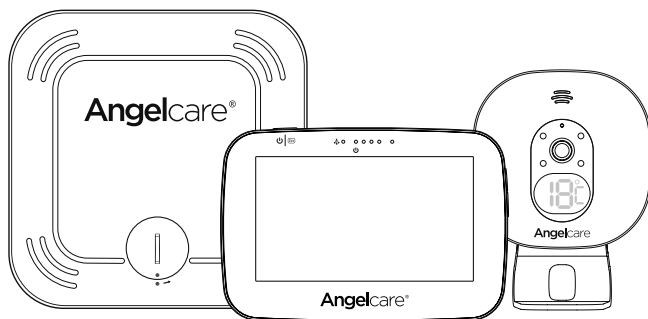

⚠ MISE EN GARDE

Veillez conserver ce guide pour consultation ultérieure. Veuillez lire attentivement les mises en garde et les instructions de sécurité avant d'assembler et d'utiliser ce produit. Le non-respect des mises en garde et des instructions pourrait entraîner des blessures graves ou la mort, ou bien endommager le produit.

IMPORTANT - UTILISATION PRÉVUE

Ce produit N'est PAS conçu pour prévenir le syndrome de mort subite du nourrisson (SMSN) et NE doit PAS être utilisé à cette fin.

Ce produit N'est PAS conçu pour diagnostiquer, traiter, guérir ou prévenir une quelconque maladie.

Ce produit sert à surveiller les mouvements des bébés en santé et ne remplace pas les soins parentaux.

Ce moniteur pour bébés respecte toutes les normes pertinentes sur les champs électromagnétiques et est sans danger lorsqu'il est manipulé conformément aux indications du guide d'utilisation.

⚠ MISES EN GARDE

1. En raison du risque d'étranglement important pour les nourrissons et les jeunes enfants, les parents et les surveillants doivent prendre les précautions suivantes



⚠ MISE EN GARDE – Risque d'étranglement – Des enfants se sont déjà ÉTRANGLÉS avec des fils d'alimentation

- **GARDEZ** les fils d'alimentation de l'unité du nourrisson et des adaptateurs **HORS** de la portée des enfants, soit à plus de 1 m (3 pi) de distance.
- N'utilisez **JAMAIS** de rallonge avec les adaptateurs. Utilisez **UNIQUEMENT** les adaptateurs fournis.
- **Ce produit N'est PAS un jouet. NE permettez JAMAIS aux enfants de jouer avec ce produit.**

2.

⚠ MISE EN GARDE – DÉTECTEUR DE MOUVEMENTS – AUCUNE ALARME

- Des sources de vibration et des mouvements ne provenant pas de votre bébé peuvent être captés par le détecteur de mouvements et gêner le fonctionnement de votre moniteur Angelcare.
- L'alarme ne sonnera pas si des mouvements autres que ceux de votre bébé sont détectés.
- Si le niveau de sensibilité est élevé, le détecteur peut capter d'autres sources de vibration et mouvements. Veuillez lire les instructions sur le réglage de la sensibilité pour choisir le niveau approprié.
- Si la présence d'autres bambins actifs est détectée dans la même pièce, l'alarme ne sonnera pas.
- Lorsque vous utilisez le détecteur de mouvements, assurez-vous qu'il n'y a **AUCUN** mouvement NI vibration dans l'environnement du bébé. Consultez les mises en garde 3 à 11 ci-dessous.

3. N'utilisez **PAS** un mobile ou d'autres accessoires qui pourraient produire des mouvements ou des vibrations.

4. Les ventilateurs (y compris les ventilateurs de plafond), les machines à laver, les systèmes de chauffage central et la musique forte génèrent tous des mouvements et des vibrations qui peuvent être détectés par le détecteur de mouvements et perturber son fonctionnement.

5. Si une unité du nourrisson supplémentaire est ajoutée, elle doit être installée à au moins 2 mètres de l'unité du nourrisson 1 et du détecteur de mouvements, car elle peut nuire à leur fonctionnement.

6. **NE** placez **PAS** le lit du bébé de façon à ce qu'il touche celui du parent ou du surveillant, car le détecteur de mouvements détectera leurs mouvements.

7. **NE** placez **PAS** le lit contre un mur ou une plinthe, car les vibrations pourraient être détectées.

8. Après le retrait du bébé du lit, il est possible que des mouvements continuent d'être détectés et que l'alarme

ne sonne pas en raison du fait que le matelas reprend progressivement sa forme initiale.

9. Assurez-vous que le lit est stable afin d'éliminer tout mouvement.

10. Le lit ne doit pas être placé à proximité d'un autre lit.

11. N'utilisez **PAS** d'autres appareils sans fil dans la pièce où le moniteur se trouve (p. ex. téléphones cellulaires, micro-ondes, etc.). Ils peuvent perturber le signal et nuire au fonctionnement de l'appareil.

12. Le détecteur de mouvements est fait de **plastique et ne permet pas à l'air de circuler**. De la moisissure peut donc se former sous le matelas, dans la zone du détecteur de mouvements. Afin de prévenir l'apparition de moisissure, nous vous suggérons de retourner le matelas régulièrement. **N'EXPOSEZ PAS L'APPAREIL À L'HUMIDITÉ**. Nettoyez ou essuyez l'appareil avec un linge sec et non pelucheux.

13. Le détecteur de mouvements ne doit pas être utilisé pour des enfants de plus de 24 mois.

14. Ce produit ne remplace pas la supervision d'un adulte responsable.

• Ce produit est conçu pour aider à la surveillance de votre enfant. Lors de l'utilisation du moniteur, vous devez aussi fournir la supervision nécessaire à la sécurité continue de votre enfant.

• Utilisez cet appareil UNIQUEMENT aux fins décrites dans le présent manuel.

15. Le détecteur de mouvements n'est pas destiné à être utilisé pour savoir si l'enfant est sorti de son lit.

Assurez-vous TOUJOURS d'aller immédiatement jeter un coup d'œil sur le bébé lorsqu'une alarme sonne.

17. Gardez les fils d'alimentation hors de la portée de TOUT enfant.

18. Utilisez UNIQUEMENT les chargeurs et les adaptateurs de courant fournis. N'utilisez pas d'autres types de dispositifs, car cela pourrait endommager l'appareil et le bloc-piles (s'il est compris avec votre modèle).

19. L'assemblage doit être réalisé par un adulte. Gardez les petites pièces hors de la portée des enfants lors de l'assemblage.

20. Suivez les instructions et testez ce moniteur et ses fonctions afin de bien les connaître avant l'utilisation réelle. Veuillez TOUJOURS vous assurer que l'émetteur et le récepteur fonctionnent correctement et que vous respectez la portée de chacun. Vérifiez régulièrement, ainsi qu'au moment de déplacer l'unité du nourrisson.

21. NE touchez PAS les broches, particulièrement avec des objets pointus ou métalliques.

22. N'utilisez PAS le moniteur pour bébés près de l'eau. Veillez à ce qu'AUCUN objet ne tombe sur les unités et qu'AUCUN liquide ne s'infilte dans les orifices des unités ou du détecteur de mouvements.



23. Gardez le moniteur LOIN des sources de chaleur (cuisinières, radiateurs, etc.). La chaleur peut endommager le boîtier ou les pièces électriques.

24. Placez TOUJOURS l'unité du nourrisson et l'unité des parents sur une surface plane solide, en position verticale pour assurer une bonne CIRCULATION DE L'AIR. NE placez PAS les unités sur un canapé, un coussin, un lit, etc. pouvant obstruer les orifices, ni dans un endroit où les sons pourraient être atténués ou bien où l'air ne circule pas librement.

25. Le moniteur pour bébés ne devrait être utilisé qu'à des températures se situant entre 10 °C et 40 °C (50 °F et 104 °F).

MISES EN GARDE ET INSTRUCTIONS DE SÉCURITÉ – PILES

26. Conservez TOUJOURS toutes les piles hors de la portée des enfants.

27. L'unité des parents contient une pile Li-ion remplaçable. La pile du détecteur de mouvements sans fil est une pile bouton remplaçable au lithium. Utilisez uniquement la pile de rechange recommandée par Angelcare (consultez les spécifications techniques).

• Il existe un risque d'explosion si une mauvaise pile est utilisée ou si elle est remplacée de manière incorrecte. Veuillez consulter le guide d'utilisation pour savoir comment installer les piles correctement.

• NE court-circuitez PAS les bornes d'alimentation.

28. NE mélangez PAS de nouvelles et d'anciennes piles et utilisez uniquement les piles de rechange recommandées par Angelcare (consultez les spécifications techniques).

29. Ce produit contient une pile bouton et, et si avalée, peut provoquer des brûlures chimiques internes entraînant la mort en moins de deux heures. Jeter les piles usagées immédiatement. Gardez les piles neuves et usagées hors de la portée des enfants. Si vous pensez que les piles ont pu être avalées ou placées à l'intérieur d'un corps, consultez un médecin.

30. La pile bouton représente une petite pièce et un risque d'étouffement - GARDER hors de la portée des enfants!

31. Faites preuve de vigilance lorsque vous manipulez les piles afin d'éviter de causer un court-circuit avec tout objet conducteur d'électricité (p. ex. bagues, bracelets, clés).

32. Évitez de surcharger les piles, de les mettre en court-circuit, d'en inverser la polarité lorsque vous les rechargez, de les endommager et de les incinérer afin de prévenir les effets suivants : rejet de substances toxiques, émanation d'hydrogène ou d'oxygène, et hausse de la température en surface.

33. N'essayez PAS de recharger des piles qui ne sont pas conçues pour être rechargées, qu'elles soient fournies avec l'appareil ou identifiées pour être utilisées avec ce produit. Les piles pourraient déverser un électrolyte corrosif ou exploser.

34. Évitez d'installer les piles en inversant les polarités. L'insertion inversée des piles peut provoquer une électrisation qui pourrait entraîner une fuite ou une explosion.

35. Retirez les piles du produit si vous le rangez pendant plus de 30 jours, car elles pourraient couler et endommager le produit.

36. Jetez les piles qui ne sont plus bonnes dès que possible, car elles sont plus susceptibles de couler dans un appareil. Si une pile a coulé ou est percée, jetez le produit de manière responsable.

37. NE rangez PAS ce produit ou les piles fournies avec l'appareil ou identifiées pour être utilisées avec ce produit dans une zone où la température ou le degré d'humidité est élevé, et évitez toute exposition directe au soleil.

INSTRUCTIONS DE SÉCURITÉ IMPORTANTES

38. Détecteur de mouvements –

• Si le lit n'est pas placé sur une surface solide, fixe, complètement plane et ferme avec un sommier à ressorts ou à lattes, placez une planche entre le sommier et le détecteur de mouvements pour vous assurer que celui-ci fonctionne bien (consultez les spécifications à l'ÉTAPE 2).

• Le détecteur de mouvements fonctionne avec les matelas standard à ressorts et à mousse, mais pas avec les matelas composés en partie ou en totalité de mousse mémoire, les matelas à structure vide et les matelas d'eau. Veuillez communiquer avec Angelcare si vous avez des doutes quant à la compatibilité du matelas.

39. Ce moniteur utilise des ondes publiques pour transmettre les signaux. L'unité des parents pourrait capter des signaux ou des interférences en provenance d'autres moniteurs pour bébés de votre voisinage. Les

signaux de votre moniteur pourraient même être captés par d'autres foyers. Afin de protéger votre vie privée, assurez-vous de bien mettre les deux unités hors tension lorsque vous ne les utilisez pas.

40. Protection du cordon d'alimentation – Protégez et disposez le fil d'alimentation de l'adaptateur de façon à éviter qu'une personne marche dessus ou qu'il soit coincé par un meuble ou tout autre objet, en prêtant une attention particulière à l'emplacement des fils, des fiches, des prises de courant multiples et des points de sortie sur le produit. La prise de courant doit être près de l'équipement et doit être facilement accessible. Assurez-vous de brancher l'adaptateur sur une prise facile d'accès à proximité de l'unité. Pour déconnecter l'appareil du secteur, débranchez l'adaptateur.

41. N'utilisez que les pièces de rechange et les accessoires spécifiés par le fabricant. Tout assemblage du produit doit être fait selon les instructions du fabricant.

- NE placez PAS le produit sur une table, un chariot, un trépid ou un support dont l'équilibre est précaire. Le produit pourrait tomber et causer de graves blessures à un enfant ou un adulte, et être lourdement endommagé.
- Utilisez UNIQUEMENT le support fourni avec le produit.
- Assurez-vous que les pièces de rechange utilisées sont celles fournies par Angelcare ou que ce sont des

pièces possédant les mêmes caractéristiques que les pièces d'origine. Toute substitution non autorisée pourrait provoquer un incendie ou présenter un risque d'électrocution.

42. Débranchez l'appareil pendant les orages ou lorsqu'il n'est pas utilisé pendant de longues périodes.

43. Entretien et réparation – NE tentez PAS d'entretenir ni de réparer ce produit vous-même; si vous ouvrez ou retirez des plaques protectrices (sauf le couvercle du compartiment à piles), vous risquez de vous électrocuter ou d'être exposé à d'autres dangers.

- **Alimentation** – Consultez les spécifications techniques dans ce guide.

44. Surcharge – NE SURCHARGEZ PAS les prises murales, les rallonges ou les prises de courant multiples afin d'éviter tout risque d'incendie ou d'électrocution.

45. Antenne de l'unité du nourrisson – L'antenne utilisée pour cet émetteur doit se trouver à une distance d'au moins 20 cm (8 po) de toute personne et ne doit être installée ou utilisée avec aucune autre antenne ni aucun autre émetteur.

46. Nettoyage – Débranchez toutes les unités avant de les nettoyer. N'immergez AUCUNE partie du moniteur dans l'eau. Utilisez seulement un linge sec pour le nettoyage.

EXIGENCES POUR L'INSTALLATION

CONTENU DE LA BOÎTE

- 1 Unité du nourrisson
- 2 Support (pour l'unité du nourrisson)
- 3 2 adaptateurs c.a.
- 4 Unité des parents
- 5 Bloc-piles au lithium-ion (pour l'unité des parents)
- 6 Détecteur de mouvements
- 7 Pile CR2450 (pour le détecteur de mouvements)
- 8 Quincaillerie (pour la fixation murale)

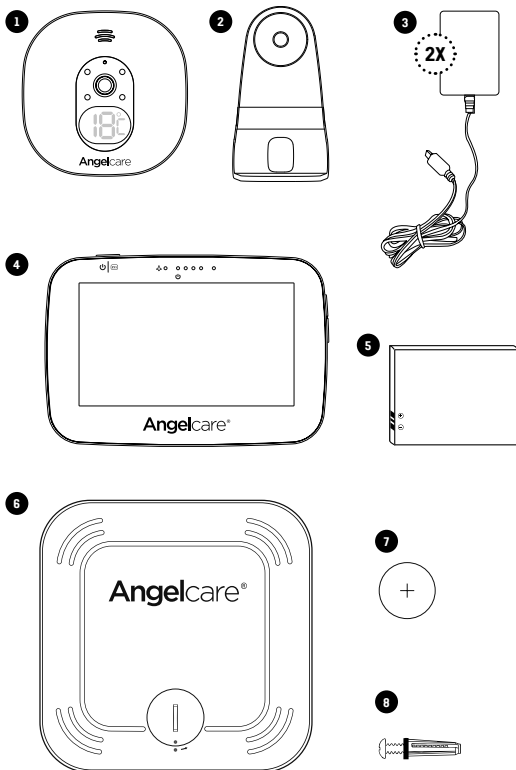

CE DONT VOUS AVEZ BESOIN

Une planche en bois, si le lit ne possède pas une surface rigide (consultez les spécifications à l'ÉTAPE 2).

1- INSTALLATION DE L'UNITÉ DES PARENTS

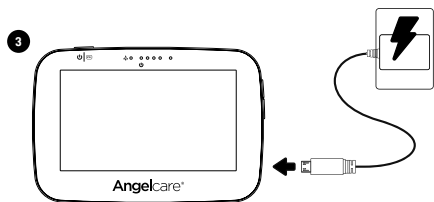
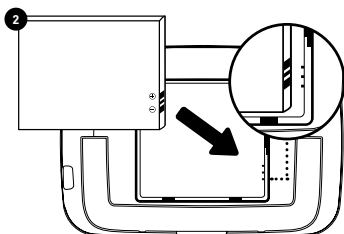
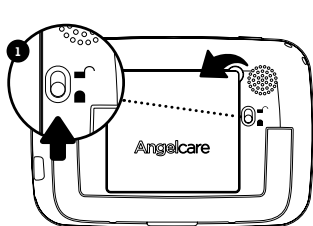

Chargez l'unité des parents pendant 8 heures avant la première utilisation

La durée habituelle de chargement est de 4 heures

2- INSTALLATION DU DÉTECTEUR DE MOUVEMENTS

Le détecteur de mouvements est conçu pour détecter les mouvements subtils du bébé à la surface du matelas. L'alarme sonnera seulement si **AUCUN** mouvement n'est détecté durant 20 secondes.

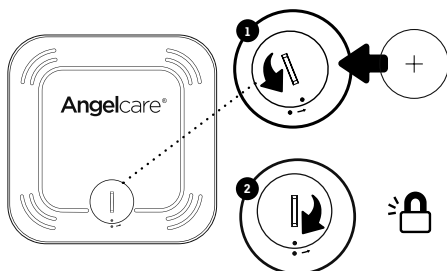

1. Retirez le couvercle de la pile et insérez la pile (le symbole + doit être sur le dessus).
2. Remplacez le couvercle de la pile en alignant les deux points. Un clic indiquera que le couvercle est bien en place.

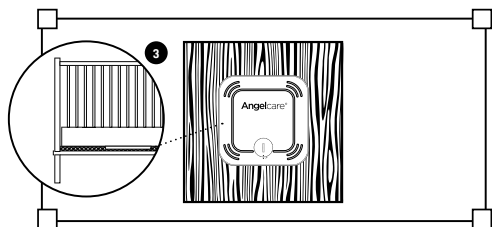

3. Retirez le matelas du lit et placez le détecteur de mouvements à peu près au centre de la base en vous assurant que le **logo Angelcare® est sur le dessus**. Il doit être placé au centre de la planche de bois si un tel support est nécessaire pour le lit (lisez la remarque « IMPORTANT » ci-dessous).
4. Remplacez le matelas.

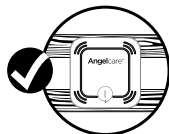
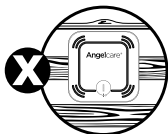

Positionnement adéquat pour une base composée de lattes

IMPORTANT

- Si le lit n'est pas placé sur une surface solide, fixe, complètement plane et ferme avec un sommier à ressorts ou à lattes, placez une planche entre le sommier et le détecteur de mouvements pour assurer son bon fonctionnement. La planche doit mesurer au moins 30 cm x 30 cm (12 po x 12 po) et avoir 6 mm (1/4 po) d'épaisseur. La superficie de cette planche de support doit être supérieure à celle du détecteur de mouvements.
- Le détecteur de mouvements fonctionne avec les matelas standard à ressorts et à mousse, mais pas avec les matelas composés en partie ou en totalité de mousse mémoire, les matelas à structure vide et les matelas d'eau. Veuillez communiquer avec Angelcare si vous avez des doutes quant à la compatibilité du matelas. La planche en bois maintient une pression constante sur le détecteur de mouvements, ce qui lui permet de détecter les mouvements du bébé, même lorsque le bébé se trouve aux rebords du lit.

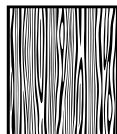

3- INSTALLATION DE L'UNITÉ DU NOURRISSON

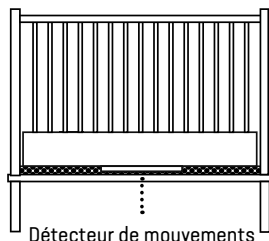

Détecteur de mouvements

Placez l'unité du nourrisson et le fil de l'adaptateur à au moins **1 mètre** du lit.



1 Fixation murale

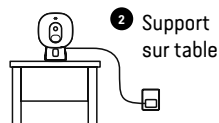

2 Support sur table

FIXATION MURALE

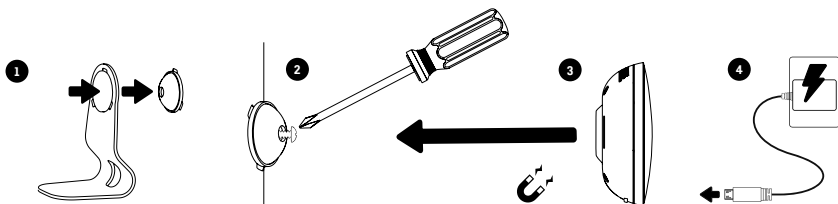

SUPPORT SUR TABLE

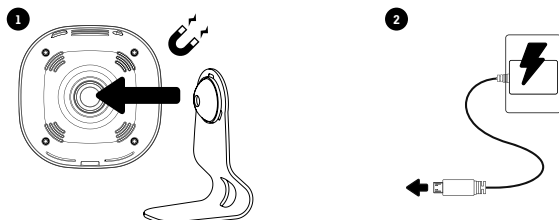

4- MISE EN MARCHÉ DU MONITEUR

UNITÉ DU NOURRISSON

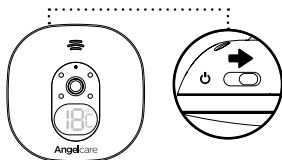

UNITÉ DES PARENTS **Remarque :**

- L'unité du nourrisson et l'unité des parents sont préjumelées.
- Chaque fois que vous **allumez** l'unité du nourrisson, le thermomètre interne a besoin de se calibrer pour donner une mesure exacte. Ce processus automatique prend environ 30 minutes.



MISE EN PAUSE ET REMISE EN MARCHÉ DU DÉTECTEUR DE MOUVEMENTS

- Cette fonction vous permet de mettre en pause le détecteur de mouvements lorsque vous retirez le bébé du lit (p. ex. pour le nourrir ou le réconforter). N'oubliez pas de remettre en marche le détecteur de mouvements avant de replacer le bébé dans son lit.

UNITÉ DU NOURRISSON



UNITÉ DES PARENTS



TESTER LE DÉTECTEUR DE MOUVEMENTS

1. Des sources de vibration et des mouvements ne provenant pas de votre bébé peuvent être captés par le détecteur de mouvements et gêner le fonctionnement de votre moniteur Angelcare. L'alarme ne sonnera pas si des mouvements autres que ceux de votre bébé sont détectés.
2. Il existe quatre niveaux de sensibilité. La sensibilité de l'unité est au niveau 3 par défaut et peut être ajustée au besoin.
3. Le détecteur de mouvements détectera de faux mouvements si vous touchez le lit.
4. Si aucun mouvement n'a été détecté depuis 15 secondes, le moniteur émettra un bip unique pour que le bébé s'agite. Si aucun mouvement n'a été détecté depuis 20 secondes, l'alarme principale (une série de bips continus) retentira.

TESTER LE DÉTECTEUR DE MOUVEMENTS AUX QUATRE COINS DU MATELAS

1. Placez le détecteur de mouvements à peu près au centre de la zone où le bébé dort et remettez le matelas en place.
2. Mettez en marche l'unité du nourrisson et l'unité des parents, puis vérifiez si les deux unités sont jumelées (connectées).
3. Tapotez immédiatement et légèrement un coin du matelas **à deux reprises** pour que le détecteur capte les mouvements. Si les mouvements sont détectés, vous entendrez un son TIC toutes les 5 secondes, et l'unité des parents clignotera en vert (si un seul détecteur de mouvements est connecté).
4. Éloignez-vous du matelas.
5. L'alarme de l'unité du nourrisson et de l'unité des parents se déclenchera après 20 secondes. Si l'alarme **ne sonne pas**, assurez-vous que l'installation est adéquate et recommencez. Vérifiez le niveau des piles de chaque unité et suivez les instructions du manuel dans la situation où il n'y a AUCUNE ALARME. Il est possible que le niveau de sensibilité doive être réduit d'un cran en raison des vibrations et des mouvements.
6. Si l'alarme sonne, tapotez légèrement un coin du matelas **à deux reprises** pour que le détecteur capte les mouvements. Il peut s'écouler jusqu'à 8 secondes avant que le détecteur capte les mouvements et que l'alarme cesse.
7. Si l'alarme continue, même après avoir tapoté légèrement un coin du lit à deux reprises, élevez le niveau de sensibilité et refaites le test.

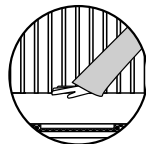

! IMPORTANT

- Faites l'essai de votre moniteur avant de l'utiliser pour la première fois.
- Avant d'utiliser le détecteur de mouvements pour la première fois et de façon régulière (avant de placer votre enfant dans le lit), vérifiez toujours s'il détecte une absence de mouvements ou de vibrations dans l'environnement.
- Testez votre moniteur chaque fois que vous déplacez le détecteur de mouvements.

5- FAMILIARISATION AVEC VOTRE MONITEUR

UNITÉ DU NOURRISSON

- 1 Haut-parleur
- 2 Microphone
- 3 Lentille de la caméra
- 4 Indicateur de température
- 5 Port micro-USB
- 6 Bouton de pause/de jumelage du détecteur de mouvements
- 7 **Bouton MARCHÉ/ARRÊT**
- 8 Aimant pour le montage mural ou le support sur table

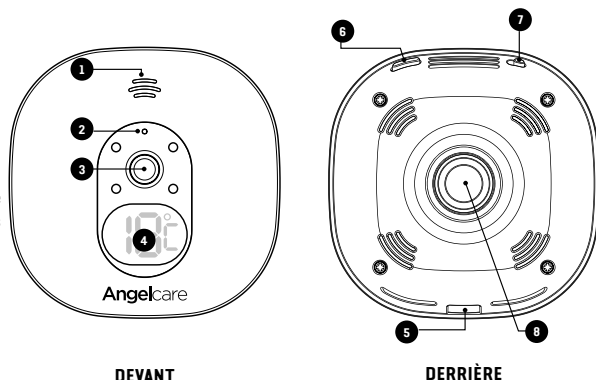

UNITÉ DES PARENTS

- 1 **Bouton MARCHÉ/ARRÊT** (appuyez sur le bouton et maintenez-le enfoncé)/ Mise en veille (appuyez rapidement sur le bouton puis relâchez-le)
- 2 Indicateur de mouvement (fonction TIC)
- 3 Indicateur d'alimentation
- 4 Indicateur visuel du niveau sonore
- 5 Microphone
- 6 Navigation vers le haut (pour certaines fonctions seulement)
- 7 Navigation vers le bas (pour certaines fonctions seulement)
- 8 Menu principal
- 9 Zoom et affichage panoramique
- 10 Communication bilatérale
- 11 Luminosité de l'écran
- 12 Mode de visionnement (seulement s'il y a 2 unités du nourrisson connectées)
- 13 Hausse du volume
- 14 Baisse du volume
- 15 Port de chargement micro-USB
- 16 Haut-parleur
- 17 Compartiment de la pile rechargeable
- 18 Support rabattable

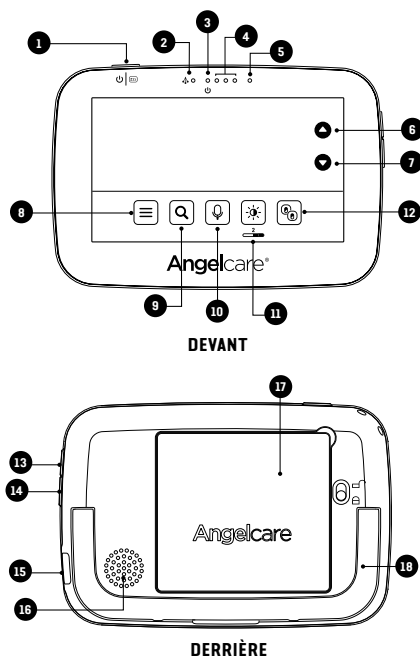

BARRE D'ÉTAT SUPÉRIEURE

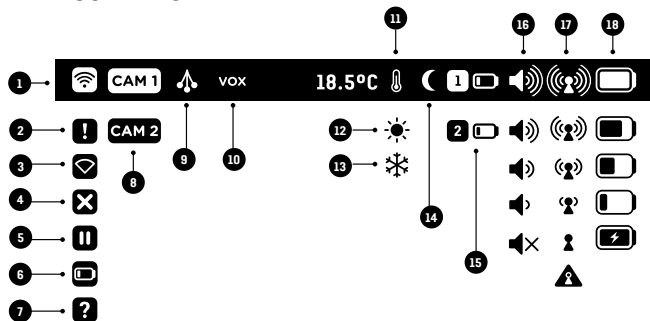

- ❶ La fonction de détection des mouvements du détecteur est activée.
- ❷ Alerte du détecteur de mouvements.
- ❸ Perte de connexion avec le détecteur de mouvements.
- ❹ La fonction de détection des mouvements du détecteur est désactivée.
- ❺ Le détecteur de mouvements est en pause.
- ❻ La pile du détecteur de mouvements est faible.
- ❼ Le détecteur de mouvements n'a jamais été jumelé.
- ❽ Unité du nourrisson sélectionnée et diffusant le son.
- ❾ La fonction « TIC » est activée.
- ❿ La fonction « VOX » est activée.
- ⓫ L'alerte de température est activée.
- ⓬ Alerte de température : trop chaude.
- ⓭ Alerte de température : trop froide.
- ⓮ La vision nocturne est activée.
- ⓯ La pile du second détecteur de mouvements est faible (seulement si deux détecteurs de mouvements ont été jumelés).
- ⓰ Indicateurs du niveau sonore.
- ⓱ Indicateurs de la qualité de réception.
- ⓲ Indicateurs du niveau de charge de la pile de l'unité des parents.

MENU PRINCIPAL ≡



- ❶ **Confirmation des réglages et retour au menu précédent.**
- ❷ **Activation du détecteur de mouvements :**
ON : Les alarmes de l'unité des parents et de l'unité du nourrisson sonneront s'il n'y a pas eu de mouvements depuis 20 secondes.
PAUSE : Cette fonction vous permet de mettre en pause le détecteur de mouvements lorsque vous retirez le bébé du lit (p. ex. pour le nourrir ou le reconforter). L'icône de pause dans la barre d'état clignotera, et l'indicateur de température de l'unité du nourrisson indiquera le symbole « P » (pause). N'oubliez pas de remettre en marche le détecteur de mouvements avant de replacer le bébé dans son lit (activez la détection de mouvements).
OFF : Lorsque le bébé vieillit, cette fonction vous permet de désactiver la détection des mouvements et d'utiliser le moniteur uniquement pour la vidéo.
- ❸ **Activation de la fonction « TIC » :**
 Si la détection de mouvements est activée, vous entendrez un son « TIC » toutes les 5 secondes. Si vous avez deux détecteurs de mouvements connectés, l'indication « TIC » clignotera en vert pour le détecteur 1 et en bleu pour le détecteur 2.
- ❹ **Activation du mode VOX :** L'activation par le son (**VOX activé**) signifie que l'appareil transmet les sons seulement lorsqu'il les détecte, en fonction du réglage du niveau de sensibilité. Afin d'économiser de l'énergie, au bout de 10 secondes, la transmission sonore s'arrête s'il n'y a aucune détection de sons. Lorsqu'un son est détecté, la transmission sonore s'active automatiquement. Le son en continu (**VOX désactivé**) signifie que la surveillance sonore se fait en continu et transmet tous les sons.
- ❺ **Réglage de la mise en veille**
- ❻ **Réglages de la température**
- ❼ **Réglages généraux**

⚠ IMPORTANT

- Pour confirmer vos réglages, vous devez toujours appuyer sur l'icône ↻. Une icône de confirmation apparaîtra à l'écran : Les réglages ont été enregistrés ✓. Les réglages n'ont pas été enregistrés ✗.
- Si vous avez deux unités de nourrisson et deux détecteurs de mouvements jumelés à votre moniteur, vous pouvez seulement modifier les réglages de l'unité de nourrisson choisie pour le visionnement.

MENU DES RÉGLAGES DE LA TEMPÉRATURE 🌡

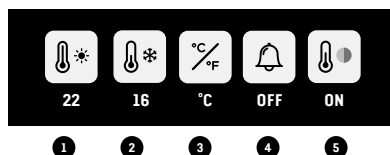

- 1 Réglage de la température à un niveau plus chaud
- 2 Réglage de la température à un niveau plus froid
Remarque : L'écart entre les températures minimale et maximale ne peut être inférieur à 4 °C / 7 °F
- 3 Affichage de la température en degrés Celsius ou Fahrenheit
- 4 Activation de l'alarme de température
- 5 Affichage de la température en fonction du code de couleurs
Blanc : La température est normale.
Rouge : La température est trop élevée.
Bleu : La température est trop basse.

MENU DES RÉGLAGES GÉNÉRAUX ⚙

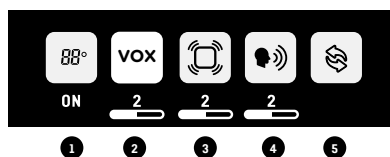

- 1 Activation de l'affichage de l'unité du nourrisson
- 2 Réglage de la sensibilité VOX : La sensibilité du microphone peut être réglée sur quatre niveaux (le plus sensible est le niveau 4). Le son sera transmis au niveau que vous avez défini.
- 3 Réglage de la sensibilité du détecteur de mouvements :
Pour assurer une surveillance appropriée des mouvements de votre enfant, vous pouvez ajuster le niveau de sensibilité du détecteur de mouvements.
- 4 Réglage du volume du haut-parleur de l'unité du nourrisson
- 5 Menu de jumelage

MENU DE JUMELAGE 🔄

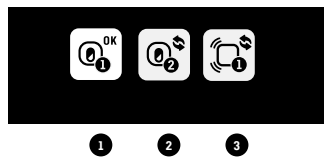

- 1 État de l'unité du nourrisson 1
- 2 État de l'unité du nourrisson 2
- 3 État du détecteur de mouvements 1

Icônes d'état de l'unité du nourrisson et du détecteur de mouvements :

OK Vert : Connectés/jumelés

🔄 **Bleu :** Ajout d'une unité du nourrisson et d'un détecteur de mouvements

✗ **Rouge :** Retrait d'une unité du nourrisson et d'un détecteur de mouvements

Processus de confirmation À L'ÉCRAN :

🔄 **Bleu :** Icône animée de connexion pendant le jumelage (délai de connexion : 60 s)

🔄 **Vert :** Jumelage réussi

✗ **Rouge :** Échec du jumelage, veuillez réessayer

ICÔNES D'ALERTE



- 1 **Alerte du détecteur de mouvements** : Si AUCUN mouvement n'a été détecté depuis 20 secondes, l'unité des parents et l'unité du nourrisson émettront de forts bips consécutifs; c'est l'alarme d'absence de mouvement.
- 2 **Le détecteur de mouvements est en pause.**
- 3 **Perte de connexion avec le détecteur de mouvements** : L'unité des parents et l'unité du nourrisson émettront de forts bips consécutifs.
- 4 **La pile du détecteur de mouvements est faible** : L'unité des parents émettra 3 bips consécutifs toutes les 5 secondes.
- 5 **L'unité des parents est hors de portée** : L'unité des parents émettra 2 bips consécutifs toutes les 10 secondes.
- 6 **La température est trop basse** : L'unité des parents émettra 3 bips consécutifs toutes les 5 secondes.
- 7 **La température est trop élevée** : L'unité des parents émettra 3 bips consécutifs toutes les 5 secondes.

Remarque : Appuyez sur n'importe quelle touche pour **interrompre l'alarme** et faire disparaître son icône.

Dans le cas d'une **alarme du détecteur de mouvements**, le moniteur mettra en pause ce dernier. Dans le mode de mise en pause, la fonction de détection des mouvements est désactivée. Pour réactiver le détecteur de mouvements, vous n'avez qu'à annuler la mise en pause du détecteur de mouvements dans le premier menu.

6- AJOUT D'ACCESSOIRES

Votre moniteur Angelcare vous permet d'ajouter une unité du nourrisson supplémentaire et un détecteur de mouvements. Veuillez communiquer avec votre distributeur local pour savoir quels accessoires sont offerts dans votre pays.

IMPORTANT :

- Si vous utilisez deux unités du nourrisson, vous pourrez seulement entendre le son d'une unité à la fois (l'unité du nourrisson de laquelle provient le son est mise en surbrillance dans la barre d'information). Dans le mode d'affichage partagé, le son transmis par l'unité du nourrisson sera indiqué à l'écran par une icône de haut-parleur à la droite des icônes CAM.
- Si vous utilisez deux détecteurs de mouvements avec un moniteur, il est recommandé que chaque détecteur soit situé dans une pièce distincte.

7- DÉPANNAGE

ENTRETIEN DE VOTRE PILE RECHARGEABLE

- Assurez-vous de charger entièrement votre pile pendant 8 heures avant sa première utilisation.
- Pour prolonger le plus possible la durée de vie de votre pile, il est recommandé de la décharger au complet régulièrement. Si l'unité des parents n'est pas utilisée, veuillez l'**ÉTEINDRE**.

AUCUN SON N'EST TRANSMIS

- Vérifiez le niveau du volume sur l'unité des parents et l'unité du nourrisson pour vous assurer qu'il est réglé à un niveau approprié.
- Essayez de rapprocher l'unité des parents de l'unité du nourrisson pour voir si vous entendez quelque chose.
- Chargez l'unité des parents.

FAIBLE RÉCEPTION

- Rapprochez les unités l'une de l'autre.
- Déplacez l'une des unités ou les deux.
- Placez les unités sur une surface plane hors de la portée du bébé.
- Rechargez l'unité des parents.

PARASITES, DISTORSION, INTERFÉRENCES (D'AUTRES MONITEURS, TÉLÉPHONES SANS FIL, WALKIES TALKIES, ETC.)

- Faites pivoter l'unité des parents ou éloignez-la de la source d'interférences.

SIFFLEMENTS (SONS ÉMIS PAR L'UNITÉ DES PARENTS)

- Éloignez les unités l'une de l'autre (au moins trois mètres).
- Réduisez le volume sur l'unité des parents.

L'ÉCRAN DE L'UNITÉ DES PARENTS EST NOIR (L'UNITÉ DES PARENTS EST ÉTEINTE)

- **Rallumez** l'unité des parents en appuyant le bouton **Marche/Arrêt** et en le maintenant enfoncé pendant deux secondes.
- Rechargez l'unité des parents.

DÉTECTEUR DE MOUVEMENTS – AUCUNE ALARME

- Des sources de vibration et des mouvements ne provenant pas de votre bébé peuvent être captés par le détecteur de mouvements et faire en sorte que l'alarme ne sonne pas.
- Consultez les mises en garde 3 à 11 et l'ÉTAPE 4, TESTER LE DÉTECTEUR DE MOUVEMENTS.

DÉTECTEUR DE MOUVEMENTS – FAUSSES ALARMES

- Remplacez la pile du détecteur de mouvements (CR2450).
- Éteignez l'unité du nourrisson.
- De fausses alarmes peuvent survenir pour plusieurs raisons. Assurez-vous TOUJOURS d'aller immédiatement jeter un coup d'œil sur le bébé lorsqu'une alarme sonne :
 - L'unité du nourrisson n'a pas été éteinte après que vous avez retiré votre bébé du lit.
 - Assurez-vous qu'il n'y a aucune literie entre le matelas et le détecteur de mouvements.
 - Le détecteur de mouvements n'a pas été placé correctement sous le matelas. Assurez-vous que le détecteur de mouvements repose sur une surface rigide et plane avec la surface imprimée orientée vers le haut.
 - Le niveau de sensibilité pourrait également nécessiter un réglage.
- Consultez les mises en garde 3 à 11 et l'ÉTAPE 4, TESTER LE DÉTECTEUR DE MOUVEMENTS.

AUCUN SON N'EST TRANSMIS :

- Vérifiez si les deux unités sont en MARCHÉ.
- Assurez-vous que l'unité des parents n'est pas en mode SOURDINE.

COMMENT VÉRIFIER LA PILE DE L'UNITÉ DES PARENTS :

- Débranchez l'adaptateur de l'unité des parents et vérifiez l'indicateur de niveau de charge de la pile.

PERTE DE CONNEXION ENTRE L'UNITÉ DU NOURRISSON ET L'UNITÉ DES PARENTS

Si le jumelage est interrompu entre l'unité du nourrisson et l'unité des parents, veuillez suivre les étapes ci-dessous pour les jumeler à nouveau.

1. Mettez l'unité des parents en marche et laissez l'unité du nourrisson éteinte.
2. Appuyez sur le bouton du menu principal
3. L'appareil passera directement au menu des réglages généraux. Appuyez sur l'icône de jumelage
4. Dans le menu de jumelage, appuyez sur l'icône de l'unité du nourrisson 1 .

S'il est indiqué que l'unité du nourrisson 1 est connectée , sélectionnez-la pour aller à l'option de jumelage de l'unité du nourrisson 1. Vous devrez la retirer en appuyant sur l'icône rouge . L'icône de jumelage apparaîtra à l'écran jusqu'à l'icône de jumelage réussi apparaisse. Vous pourrez alors passer à l'étape 4.
5. L'icône de connexion apparaîtra à l'écran.
6. Mettez en marche l'unité du nourrisson et maintenez le bouton de « pause/jumelage » enfoncé jusqu'à ce que l'indicateur de température se mette à clignoter pendant le jumelage.
7. Si la connexion a été établie, l'icône verte de jumelage réussi apparaîtra à l'écran et le menu indiquera l'icône confirmant que l'unité a été jumelée.
8. Dans le cas contraire, l'icône rouge d'échec du jumelage apparaîtra à l'écran. Vous devrez essayer de nouveau.

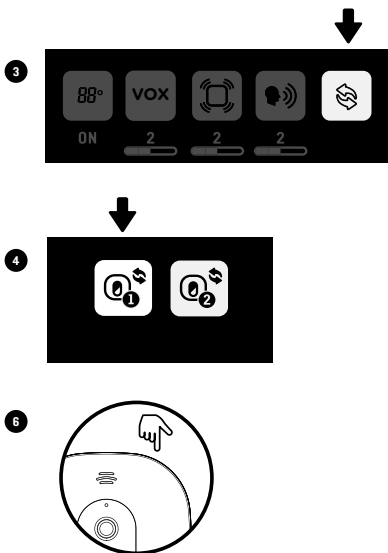

PERTE DE CONNEXION ENTRE LE DÉTECTEUR DE MOUVEMENTS ET L'UNITÉ DU NOURRISSON

Si vous perdez la connexion entre le détecteur de mouvements et l'unité des parents, veuillez suivre les étapes ci-dessous pour les jumeler à nouveau. Pour établir de nouveau la connexion entre le détecteur de mouvements et l'unité du nourrisson, vous devez avant tout vous assurer que cette dernière est jumelée à l'unité des parents.

1. Retirez la pile du détecteur de mouvements.
- Remarque :** Si vous avez deux détecteurs de mouvements, vous devrez d'abord retirer les piles de ces deux appareils, puis suivre les étapes ci-dessous.

2. Appuyez sur l'icône du menu principal
3. Appuyez sur le menu des réglages généraux
4. Appuyez sur l'icône de jumelage
5. Dans le menu de jumelage, appuyez sur l'icône du détecteur de mouvements 1 .

S'il est indiqué que le détecteur de mouvements est connecté , sélectionnez-le pour aller à l'option de jumelage du détecteur de mouvements. Vous devrez le retirer en appuyant sur l'icône rouge . L'icône de jumelage apparaîtra à l'écran jusqu'à l'icône de jumelage réussi apparaisse. Vous pourrez alors passer à l'étape 5.
6. Insérez la pile dans le détecteur de mouvements. Il sera automatiquement activé par la pile.
7. Si la connexion a été établie, l'icône verte de jumelage réussi apparaîtra à l'écran et le menu indiquera l'icône confirmant que l'unité a été jumelée.
8. Dans le cas contraire, l'icône rouge d'échec du jumelage apparaîtra à l'écran. Vous devrez essayer de nouveau.

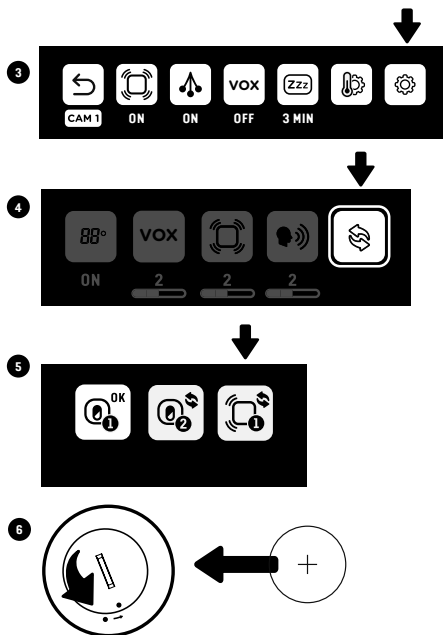

SERVICE À LA CLIENTÈLE – GARANTIE LIMITÉE

Angelcare® garantit au propriétaire initial de ce produit que le moniteur Angelcare® est exempt de tout défaut de fabrication pour toute la période de garantie (reportez-vous au tableau de garantie pour déterminer cette période pour votre pays). Si, pendant la période de garantie, le dispositif ne fonctionne pas adéquatement lorsqu'il est utilisé comme il est indiqué et dans des conditions normales, Angelcare® réparera ou remplacera le produit, à sa discrétion, gratuitement. Veuillez communiquer avec votre distributeur pour confirmer la garantie et la période de garantie.

Le produit doit être accompagné d'une preuve d'achat, soit un acte de vente, une facture quittancée ou une autre preuve que le système de surveillance est encore sous la garantie d'un an. Angelcare® assumera les frais de réparation ou de remplacement du produit et vous le réexpédiera sans frais.

La garantie ne s'applique pas à un produit qui a été endommagé pour cause de mauvais entretien, d'un accident, d'une mauvaise alimentation électrique ou de tout autre mauvais usage. La garantie est nulle si le propriétaire répare ou modifie le produit de quelque façon que ce soit. Angelcare® n'est pas responsable des dommages accessoires ou résultant d'une mauvaise

utilisation de ce produit. La garantie exclut toute responsabilité autre que celles énoncées ci-dessus. Aucune autre garantie n'est donnée.

La garantie ne couvre pas les produits et accessoires qui ne sont pas de marque Angelcare®, ni tout problème résultant d'un usage qui n'est pas conforme aux instructions du produit ou du défaut de suivre ces instructions, ni les problèmes causés par l'utilisation d'accessoires, de pièces ou de composants qui ne sont pas fournis par Angelcare.

LES GARANTIES JURIDIQUES VARIENT D'UN PAYS À L'AUTRE. CERTAINS PAYS NE PERMETTENT PAS L'EXCLUSION OU LA LIMITATION DES DOMMAGES ACCESSOIRES OU RÉSULTANT D'UNE MAUVAISE UTILISATION, DE SORTE QUE LES RESTRICTIONS CI-DESSUS NE S'APPLIQUENT PEUT-ÊTRE PAS DANS VOTRE CAS.

NOUS NE POUVONS ACCEPTER AUCUNE RESPONSABILITÉ DES CONSÉQUENCES RÉSULTANT DE L'UTILISATION DE CE PRODUIT.

Période de garantie par pays	
Amérique du Nord, Royaume-Uni, Afrique du Sud, Russie	1 an
Autres pays	2 ans

SPÉCIFICATIONS TECHNIQUES

Portée :

Champ libre (aire ouverte sans obstacles) :

- Entre l'unité des parents et l'unité du nourrisson : jusqu'à 250 mètres
- Entre l'unité du nourrisson et le détecteur de mouvements : jusqu'à 6 mètres

Nombre de canaux :

Europe : 19 canaux

Lignes directrices concernant le thermomètre :

Alarme de température élevée : 22 °C

Alarme de basse température : 16 °C

Alimentation :

1 pile Li-ion de 1 300 mAh et 3,7 V comprise (fabriquée par Icon Energy System [Shenzhen] Co Ltd) pour l'unité des parents

2 adaptateurs 100-240 V c.a./5 V c.c. de 0,6 A pour l'unité des parents et l'unité du nourrisson

1 pile CR2450 de 3 V comprise (détecteur de mouvements sans fil).

Attention : Afin de réduire le risque d'électrocution, ne mettez pas cet appareil en contact avec la pluie ou l'humidité.

Danger d'explosion si les piles sont remplacées de manière incorrecte. La pile incluse pour l'unité des parents est une pile Li-ion rechargeable que l'utilisateur doit remplacer.

Utilisez uniquement la pile de rechange recommandée par Angelcare. La pile incluse pour le détecteur de mouvements est une pile au lithium (pas Li-ion) que l'utilisateur doit remplacer, mais qui n'est PAS rechargeable. Pour obtenir

des informations sur les piles de rechange, veuillez communiquer avec le service à la clientèle d'Angelcare : www.angelcarebaby.com ou communiquer avec votre distributeur local. Des instructions seront fournies avec la pile de rechange. Conservez toutes les piles hors de la portée des enfants.

Des instructions seront fournies avec la pile de rechange. Conservez toutes les piles hors de la portée des enfants.

Conformité en matière de puissance apparente rayonnée

N'UTILISEZ QUE LES DISPOSITIFS D'ALIMENTATION DE MARQUE ANGELCARE® DONT LES NUMÉROS DE MODÈLE SONT LES SUIVANTS :

UE (Y COMPRIS ALLEMAGNE) – NUMÉRO DE MODÈLE :

K05S050060G

R.-U. – NUMÉRO DE MODÈLE : K05S050060B

Piles :

- ATTENTION : RISQUE D'EXPLOSION SI LA PILE EST REMPLACÉE PAR LE MAUVAIS TYPE DE PILE

Transmission :

La transmission de données entre l'unité des parents et l'unité du nourrisson se fait sur la fréquence 2,4 GHz.

La transmission entre l'unité du nourrisson et le détecteur de mouvements se fait sur la fréquence 2,4 GHz.

Puissance radioélectrique maximale transmise :

- 20 dBm (100 mW) entre l'unité du nourrisson et l'unité des parents
- 4 dBm (2,5 mW) entre l'unité du nourrisson et le détecteur de mouvements

Par la présente, Angelcare® Monitors Inc. déclare que ce moniteur pour bébés est conforme à la directive 2014/53/UE. Le texte intégral de la déclaration de l'UE de conformité se trouve à l'adresse suivante :

<https://www.angelcarebaby.com/declaration-of-conformity>

Exposition aux radiofréquences – Cet appareil est conçu et fabriqué pour respecter les limites d'exposition aux radiofréquences (RF) de l'EU, de la FCC et d'IC dans un milieu non contrôlé. Pour maintenir cette conformité, il ne doit pas y avoir de présence humaine à moins 20 cm de l'unité du nourrisson pendant le fonctionnement normal.

PROTECTION DE L'ENVIRONNEMENT

Les symboles de bac roulant à déchets signifient que votre produit ou sa pile doivent être éliminés séparément des déchets ménagers, conformément à la réglementation locale. Lorsque le produit ou la pile a atteint la fin de sa durée de vie, apportez-les à un point de collecte désigné par les autorités locales. Leur élimination et leur recyclage séparés contribueront à conserver les ressources naturelles ainsi qu'à protéger la santé humaine et l'environnement. Consultez le guide d'utilisation pour savoir comment retirer les piles.

Consultez le produit pour voir les marques de conformité de cet appareil.



Coordonnées :

IMPORTANT! Ce moniteur Angelcare® est un produit de soins personnels. Veuillez ne pas le retourner en magasin. Si vous avez des questions ou avez besoin d'aide, veuillez communiquer avec votre distributeur avant de retourner ce produit.

Chez Angelcare®, nous endossons fièrement tous nos produits. Si vous n'êtes pas entièrement satisfait ou avez des questions, veuillez communiquer avec votre distributeur avant de retourner ce produit :

États-Unis et Canada : Veuillez communiquer avec nous à l'adresse suivante :

info@angelcarebaby.com

Autres pays : Vous trouverez le distributeur de votre région en consultant notre site Web :

angelcarebaby.com/distributors

POUR EN SAVOIR PLUS

Pour en savoir plus, visionnez les **vidéos d'installation** et consultez les autres fonctionnalités sur notre site Web.

<https://angelcare.zendesk.com/hc/>

www.angelcarebaby.com

Angelcare Monitors Inc.

201, boulevard de l'Industrie, local 104
Candiac (Québec) J5R 6A6
Canada

Model AC527

Babybewegingsmonitor,
met video

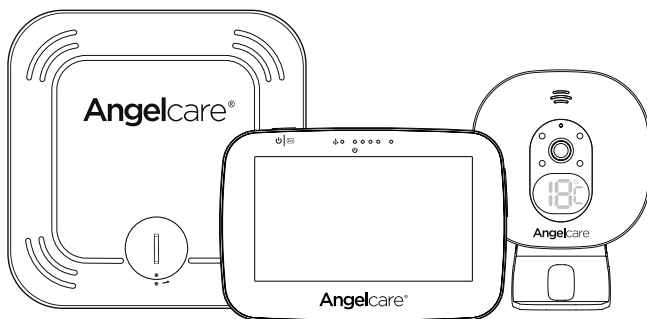

⚠ WAARSCHUWING

Bewaar de gebruikershandleiding voor later gebruik. Lees de waarschuwingen en veiligheidsinstructies zorgvuldig door voordat u het product installeert en gebruikt. Wanneer u de waarschuwingen en instructies niet opvolgt, kan dat ernstig letsel of overlijden of beschadiging van het product tot gevolg hebben.

BELANGRIJK - BEOOGD GEBRUIK

Dit product is NIET bedoeld om wiegendood te voorkomen en mag hier dan ook NIET voor worden gebruikt.
Dit product is NIET bedoeld voor de diagnose, behandeling, verlichting, genezing of het voorkomen van enige ziekte of aandoening.
Dit is een product om de bewegingen van gezonde baby's in de gaten te houden en kan de ouderlijke zorg niet vervangen.

Deze babymonitor voldoet aan alle relevante normen met betrekking tot elektromagnetische velden en is veilig in gebruik, mits gebruikt conform de beschrijving in de Gebruikershandleiding

WAARSCHUWINGEN

1. Vanwege het ernstige wurgingsgevaar voor baby's en peuters moeten ouders en verzorgers de volgende waarschuwingen in acht nemen



WAARSCHUWING - Wurgingsgevaar: er zijn kinderen verstrikt geraakt in snoeren en gewurgd

- **HOUD** het babytoestel en adaptersnoeren **BUITEN** bereik van kinderen (op minimaal 1 meter afstand)
- Gebruik **NOOIT** een verlengsnoer met adapters. Gebruik **UITSLUITEND** de meegeleverde adapters
- Dit product is **GEEN** speelgoed. Laat kinderen er **NOOIT** mee spelen

2.

WAARSCHUWING - BEWEGINGSSENSORPAD - GEEN ALARM

- Trillingen en bewegingen die niet door de baby worden veroorzaakt, kunnen worden gedetecteerd door de sensorpad en kunnen de prestaties van uw Angelcare-monitor nadelig beïnvloeden
- Het alarm klinkt niet als de pad andere bewegingen detecteert dan van uw baby
- Bij een hoog ingestelde gevoeligheid kunnen trillingen en bewegingen van andere bronnen worden opgepikt; lees de instructies voor een correcte instelling van de gevoeligheid
- Bewegingen van andere actieve en oudere baby's (peuters) in dezelfde ruimte kunnen worden gedetecteerd, en dan zal er geen alarm klinken
- Zorg dat er in de omgeving van de baby geen andere bewegingen of trillingen zijn wanneer u de sensorpad gebruikt: zie waarschuwingen 3 t/m 11 hierna

3. Gebruik **GEEN** draagbaar ledikantje of andere ledikantaccessoires die bewegingen of trillingen kunnen produceren

4. Ventilatoren (ook aan het plafond), wasmachines, vloerplaten, centrale verwarming of luide muziek genereren allemaal vormen van beweging en trillingen die kunnen worden gedetecteerd door de sensorpad en de signalering kunnen verstoren

5. Als er een extra babytoestel wordt toegevoegd, moet dit op minimaal 2 m afstand van het eerste babytoestel en de sensorpad worden geplaatst om te voorkomen dat dat de prestaties van de bestaande apparatuur beïnvloedt

6. Gebruik dit **NIET** met een ledikantje dat tegen het bed van de ouder/verzorgers aan staat, omdat de sensorpad dan ook de bewegingen van de ouder/verzorgers zal detecteren

7. Plaats het ledikantje **NIET** tegen een muur of plint, omdat hiervan trillingen kunnen worden gedetecteerd

8. Als de baby uit het ledikantje is gehaald, kunnen bij sommige matrassen nog bewegingen worden gedetecteerd doordat de matras zijn oude vorm aanneemt en dan klinkt er geen alarm

9. Zorg dat het ledikantje stabiel staat zodat dit zelf niet beweegt

10. Plaats het ledikantje zo dat het niet kan worden aangeraakt vanuit een ander ledikantje of bed

11. Gebruik **GEEN** andere draadloze apparaten in dezelfde ruimte als de babymonitor (zoals een mobiele telefoon of magnetron). Deze kunnen het signaal en de prestaties verstoren

12. **De sensorpad is van plastic en laat geen lucht door.** Daardoor kan er onder de matras schimmel ontstaan op de plek waar de sensorpad ligt.

We adviseren de matras regelmatig te keren en te luchten/drogen om schimmelvorming te voorkomen. **VERMIJD CONTACT MET VOCHT.** Veeg de plek schoon met een droge, pluisvrije doek

13. **De sensorpad is niet geschikt voor gebruik bij kinderen ouder dan 24 maanden**

14. **Dit product kan verantwoordelijk toezicht door een volwassene niet vervangen**

- Het product is bedoeld als hulp bij het in het oog houden van uw kind. Ook wanneer u de babymonitor gebruikt, moet u zelf de veiligheid van uw kind goed in de gaten houden

- Gebruik dit toestel UITSLUITEND in overeenstemming met de beoogde doelen die in deze handleiding zijn beschreven

15. De sensorpad is niet bedoeld om te controleren of een kind het ledikantje uit is

16. Ga ALTIJD onmiddellijk kijken of uw baby in orde is als een alarm klinkt

17. Houd snoeren buiten bereik van kinderen

18. Gebruik UITSLUITEND de meegeleverde laders en AC-adapters. Gebruik geen andere soorten, want deze kunnen het apparaat en de batterijset (indien meegeleverd in uw model) beschadigen

19. Installatie moet door volwassenen geschieden. Houd kleine onderdelen buiten bereik van kinderen

20. Volg de voorschriften en test deze babymonitor en de functies om u er vertrouwd mee te maken voordat u het apparaat in gebruik neemt. Controleer ALTIJD of zowel de zender als de ontvanger goed werken en of deze binnen elkaars bereik zijn – controleer dit periodiek en wanneer u het babytoestel verplaatst

21. Raak de contactpunten NIET aan, zeker niet met een scherp of metalen voorwerp

22. Gebruik de babymonitor NIET in de buurt van water. Zorg ervoor dat er geen voorwerpen op de toestellen vallen en dat er geen vloeistoffen worden gemorst op of in de sensorpad of de toestellen



23. Houd de babyfoon UIT DE BUURT van warmtebronnen (zoals kachels, radiatoren enz.). Warmte kan de behuizing of elektrische onderdelen beschadigen

24. Zet zowel het babytoestel als het oudertoestel ALTIJD rechtop op een vlakke ondergrond en zorg voor voldoende VENTILATIE. Plaats de babymonitor NIET op een bank, kussen, bed of een andere plaats waar de ventilatie kan worden belemmerd of zodanig dat het geluid wordt gedempt of de normale luchtstroom wordt belemmerd

25. De babymonitor kan alleen worden gebruikt bij een temperatuur tussen 10 °C en 40 °C

WAARSCHUWINGEN EN VEILIGHEIDSVOORSCHRIFTEN: SPECIAAL VOOR DE BATTERIJ

26. Houd alle batterijen ALTIJD buiten bereik van kinderen

27. De batterij in het oudertoestel is een verwisselbare Li-ionbatterij. De draadloze sensorpad werkt op een verwisselbare lithiumknooppelbatterij. Gebruik uitsluitend door Angelcare aanbevolen batterijen (zie de Technische specificaties)

- Als het verkeerde type batterij wordt gebruikt of als een batterij niet goed wordt geplaatst, ontstaat er ontploffingsgevaar. Raadpleeg de gebruikershandleiding voor informatie over het juist plaatsen van een batterij
- Zorg dat er GEEN kortsluiting ontstaat tussen de contactpunten

28. Gebruik geen oude en nieuwe batterijen naast elkaar, en gebruik alleen door Angelcare aanbevolen batterijen (zie de Technische specificaties)

29. Dit product bevat een knooppelbatterij die bij inslikken in minder dan 2 uur inwendige chemische brandwonden kan veroorzaken en overlijden kan

veroorzaken. Gooi gebruikte batterijen onmiddellijk weg. Houd nieuwe en gebruikte batterijen uit de buurt van kinderen. Als u u denkt dat batterijen zijn ingeslikt of in een lichaamsdeel zijn geplaatst, moet u direct een arts raadplegen.

30. De knooppelbatterij is een klein onderdeel en levert verstikkingsgevaar op – uit de buurt van kinderen houden.

31. Wees voorzichtig met batterijen om ervoor te zorgen dat geen kortsluiting ontstaat door geleidelijke materialen zoals ringen, armbanden en sleutels

32. Voorkom overbelasting, kortsluiting, tegenstroom, beschadiging of verbranding van batterijen om het volgende te vermijden: vrijkomen van giftige stoffen, vrijkomen van stikstof en/of zuurstof, gas en een stijging van de oppervlaktetemperatuur

33. Probeer NIET om meegeleverde of voor dit product goedgekeurde batterijen op te laden als deze hiervoor niet bedoeld zijn. De batterijen kunnen bijtende stoffen gaan lekken of ontploffen

34. Let erop dat de minpolen niet op de pluspolen worden aangesloten Wanneer batterijen in de tegengestelde richting worden geplaatst, kunnen ze worden opgeladen, wat lekkage of ontploffing kan veroorzaken

35. Verwijder de batterijen uit de toestellen als u het product langer dan 30 dagen opbergt, aangezien batterijen kunnen gaan lekken en het product kunnen beschadigen

36. Breng lege batterijen zo snel mogelijk naar een inzamelpunt. De kans op lekken is namelijk groter als u lege batterijen in de toestellen laat zitten. Gooi lekkende of opbollende batterijen op verantwoorde wijze weg

37. Bewaar dit product of de meegeleverde of voor dit product goedgekeurde batterijen NIET op een plaats met hoge temperaturen of een hoge vochtigheid en vermijd direct zonlicht

BELANGRIJKE VEILIGHEIDSVOORSCHRIFTEN

38. Sensorpad –

- Als het ledikantje geen stevig, stabiel oppervlak, volledig vlak oppervlak heeft of een springveer- of lattenbodem heeft, legt u een plaat hardboard tussen de bedbodem en de sensorpad om de goede werking te garanderen (zie de specificatie in STAP 2)
- De sensorpad werkt met standaard veren- en schuimmatrassen, maar niet met matrassen die geheel of gedeeltelijk van traagschuim zijn gemaakt, matrassen met een holle-vezelconstructie en waterbedden. Neem contact op met Angelcare wanneer u niet zeker weet of uw matras geschikt is

39. Deze babymonitor gebruikt openbare radiogolven om signalen door te geven. Het oudertoestel kan signalen opvangen van andere babytoestellen in de buurt of erdoor worden verstoord. Ook kunnen signalen van uw babymonitor worden ontvangen in andere huishoudens. Om uw privacy te beschermen, moet u ervoor zorgen dat beide toestellen op UIT staan als u ze niet gebruikt

40. Netsnoerbescherming: voorkom dat u op de elektriciteitskabel van de adapter stapt of dat deze klem komt te zitten tussen meubels of andere zaken – Netsnoeren moeten zo worden aangebracht dat u er niet op kunt gaan staan en dat ze niet bekneld kunnen raken; let daarbij vooral goed op snoeren en stekkers, een goed bereikbaar stopcontact en het aansluitpunt van het snoer op het product. Het stopcontact moet zich dicht bij de apparatuur bevinden, op een plaats waar u makkelijk bij kunt. Steek de adapter in het dichtstbijzijnde stopcontact waar u makkelijk bij kunt. Loskoppelen van het net doet u door de stekker van de adapter uit het stopcontact te verwijderen

41. Gebruik alleen door de fabrikant goedgekeurde aanvullende onderdelen/accessoires en vervangende onderdelen. Houdt u bij het bevestigen van het toestel aan de instructies van de fabrikant

- Plaats dit product NIET op een wankel wagentje, rek, driepoot, plank of tafel. Het toestel zou daardoor kunnen vallen en een kind of volwassene ernstig letsel toebrengen en het toestel kunnen beschadigen
- Gebruik ALLEEN de standaard die met het product wordt verkocht
- Gebruik alleen door Angelcare geleverde vervangende onderdelen met dezelfde kenmerken als de oorspronkelijke onderdelen. Het gebruik van niet-erkende onderdelen kan brand en elektrische schokken tot gevolg hebben

42. Haal de stekker van dit toestel bij onweer of als u het lange tijd niet gebruikt, uit het stopcontact

43. Reparatie: probeer dit product NIET zelf te repareren. Bij het openen of verwijderen van de behuizing (afgezien van het batterijklepje) kunt u in aanraking komen met gevaarlijke voltages of andere gevaren

- **Voedingsbron:** zie de Technische specificaties in deze handleiding

44. Overbelasting: voorkom dat wandcontactdozen, verlengsnoeren of stopcontacten worden overbelast, omdat dit het risico op brand of een elektrische schok kan opleveren

45. Antenne van het babytoestel: de antenne voor deze zender moet worden geïnstalleerd op ten minste 20 cm afstand van personen en mag niet bij of met een andere antenne of zender worden gebruikt

46. Reiniging: haal de stekker uit het stopcontact van alle toestellen voordat u ze schoonmaakt. Dompel GEEN ENKEL onderdeel van de babyfoon onder in water. Reinig ze uitsluitend met een droge doek

INSTALLATIEVEREISTEN

INHOUD VAN DE DOOS

- 1 Babytoestel
- 2 Standaard (voor babytoestel)
- 3 2 AC-adapters
- 4 Oudertoestel
- 5 Lithium-ion batterij (voor oudertoestel)
- 6 Sensorpad
- 7 CR2450-batterij (voor sensorpad)
- 8 Bevestigingsmateriaal (voor wandmontage)

WAT U VERDER NODIG HEBT

Hardboard plaat als het ledikantje geen stevig oppervlak heeft (zie de specificatie in STAP 2)

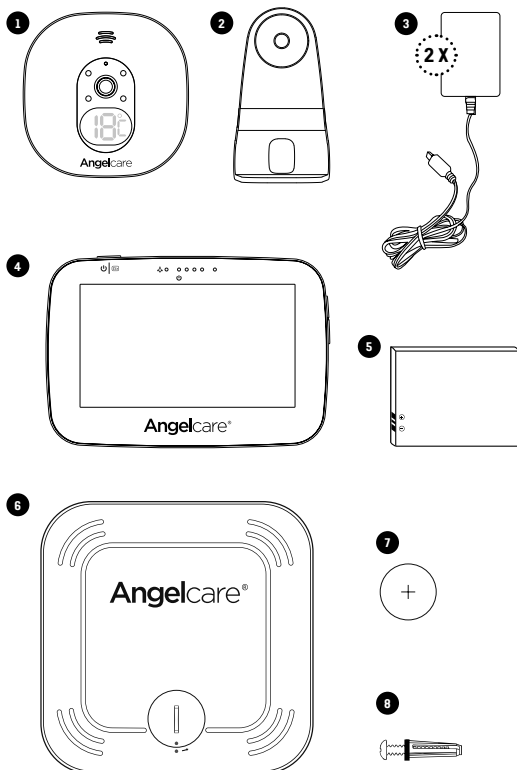

1- HET OUDERTOESTEL INSTALLEREN

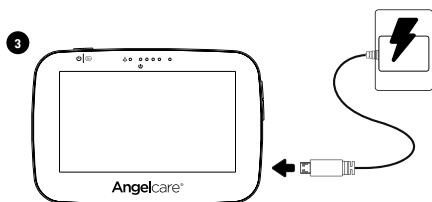
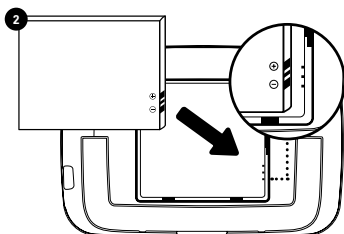
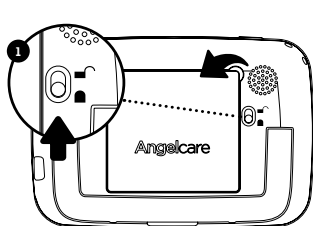

Laat het oudertoestel
voor het eerste gebruik
8 uur opladen

Normaal gesproken is het
toestel in 4 uur opgeladen

2- DE SENSORPAD INSTALLEREN

De sensorpad onder de matras detecteert zelfs de geringste bewegingen van uw baby. Een alarm klinkt wanneer er na 20 seconden geen beweging is.

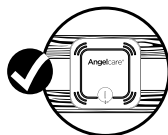
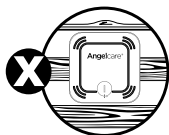
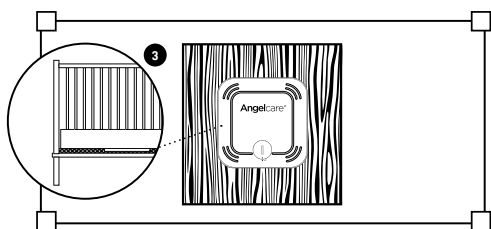
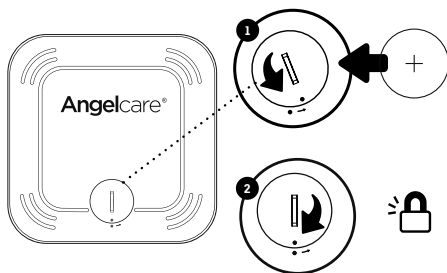

Juiste plaatsing voor
een lattenbodem

1. Open de batterijklep en plaats de batterij met de pluskant omhoog
2. Plaats het klepje weer terug, houd de twee stippen recht tegenover elkaar en druk aan
3. Haal de matras uit het ledikantje, leg de sensorpad (**met het Angelcare®-logo naar boven**) op de bodem, ongeveer in het midden van de matras. Als er een hardboard plaat in het ledikantje nodig is, legt u de sensorpad in het midden van de hardboard plaat (zie opmerking onder BELANGRIJK hierna)
4. Leg de matras weer terug

BELANGRIJK

- Als het ledikantje geen stevig, stabiel oppervlak, volledig vlak oppervlak heeft of een springveer- of lattenbodem heeft, legt u een plaat hardboard tussen de bedbodem en de sensorpad om de goede werking te garanderen. Deze plaat moet een oppervlak van minimaal 30 x 30 cm en een dikte van 6 mm hebben. Het oppervlak moet groter zijn dan die van de sensorpad
- De sensorpad werkt met standaard veren- en schuimmatrassen, maar niet met matrassen die geheel of gedeeltelijk van traagschuim zijn gemaakt, matrassen met een holle-vezelconstructie en waterbedden. Neem contact op met Angelcare wanneer u niet zeker weet of uw matras geschikt is. Het hardboard zorgt voor een gelijkmatige druk op de sensorpad, waardoor het de bewegingen van de baby kan detecteren, zelfs als de baby aan de zijkant van het ledikantje ligt

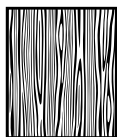

3- HET BABYTOESTEL INSTALLEREN

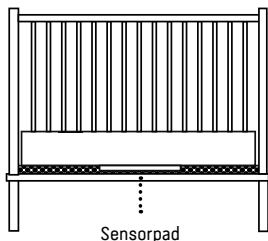

Houd het babytoestel en het adaptersnoer op minimaal **1 meter** afstand van het ledikantje

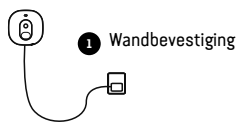

1 Wandbevestiging

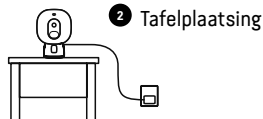

2 Tafelplaatsing

WANDBEVESTIGING

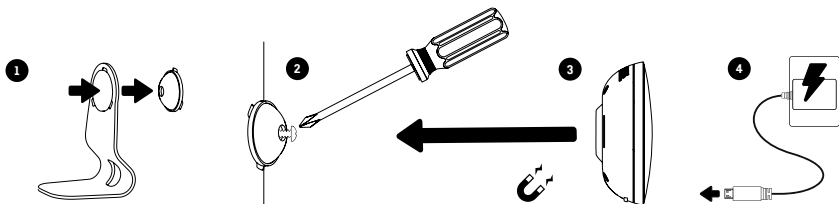

TAFELPLAATSING

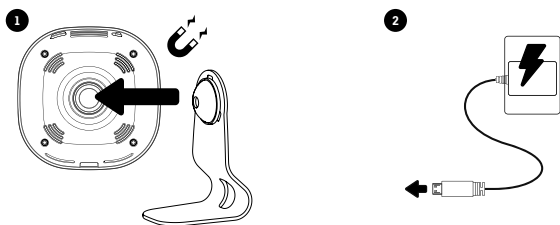

4- DE BABYMONITOR AANZETTEN

BABYTOESTEL

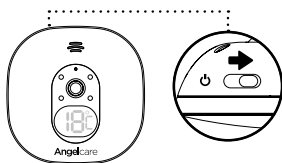

OUDERTOESTEL



NB:

- Het babytoestel en het oudertoestel zijn bij levering al gekoppeld
- Telkens wanneer u het babytoestel **INSCHAKELT**, moet de interne thermometer worden gekalibreerd om nauwkeurigheid te garanderen. Deze automatische procedure duurt ongeveer 30 minuten

DE SENSORPAD PAUZEREN EN HERSTARTEN

- U kunt de sensorpad pauzeren als u de baby uit het ledikantje neemt om hem te voeden of gerust te stellen. Vergeet niet de sensorpad weer te activeren voordat u de baby weer in het ledikantje legt

BABYTOESTEL



OUDERTOESTEL



DE SENSORPAD TESTEN

1. Trillingen en bewegingen die niet door de baby worden veroorzaakt, kunnen worden gedetecteerd door de sensorpad en kunnen de prestaties van uw Angelcare-monitor nadelig beïnvloeden. Het alarm klinkt niet als de pad andere bewegingen detecteert dan van uw baby
2. Er zijn 4 gevoeligheidsinstellingen. De gevoeligheid van het toestel is ingesteld op niveau 3 (standaard) en kan worden aangepast
3. De sensorpad detecteert valse bewegingen wanneer u het ledikantje aanraakt
4. De monitor geeft één geluidssignaal als wekalarm om de baby te prikkelen wanneer er gedurende 15 seconden geen beweging is gedetecteerd. Als ook dan geen beweging wordt gedetecteerd, klinkt na 20 seconden het hoofdalarm: een doorlopende reeks van pieptonen

VIERHOEKENTEST VAN DE SENSORPAD

1. Leg de sensorpad ongeveer in het midden van het slaapgedeelte van de baby en leg de matras weer op zijn plaats
2. Schakel zowel het babytoestel als het oudertoestel in: controleer of beide toestellen zijn gekoppeld (verbonden)
3. Tik meteen **tweemaal** zachtjes met uw hand op een hoek van de matras zodat de sensor beweging detecteert. Als er beweging is gedetecteerd, hoort u elke 5 seconden een TIC-geluid en knippert het WEG groen voor één sensorpad
4. Neem een stap terug van het ledikantje
5. Na 20 seconden klinkt het alarm van het babytoestel en het oudertoestel. Als er **geen alarm klinkt**, controleert u of alles goed is ingesteld en probeert u het opnieuw. Controleer de batterijniveaus op alle toestellen, volg de instructies in de handleiding voor GEEN ALARM: mogelijk moet de gevoeligheid iets lager worden ingesteld in verband met andere trillingen/bewegingen
6. Als het alarm klinkt, tikt u **tweemaal** zachtjes met uw hand op een hoek van de matras zodat de sensor beweging detecteert. Het kan tot 8 seconden duren voordat de beweging wordt herkend en het alarm stopt.
7. Als het alarm aanhoudt, ook nadat u tweemaal zachtjes op een hoek van de matras hebt getikt, stelt u de gevoeligheid hoger en herhaalt u deze test

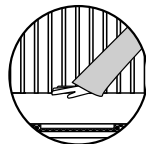

⚠️ BELANGRIJK

- Test uw babymonitor voor het eerste gebruik
- Controleer voor het eerste gebruik en daarna regelmatig (voordat u het kind in het ledikantje legt) of de sensorpad geen bewegingen of trillingen in de omgeving detecteert
- Test de babymonitor telkens nadat u de sensorpad hebt verplaatst

5- DE BABYMONITOR LEREN KENNEN

BABYTOESTEL

- 1 Luidspreker
- 2 Microfoon
- 3 Cameralens
- 4 Temperatuurindicator
- 5 Micro USB-poort
- 6 Knop pauze sensorpad/ koppeling
- 7 **AAN/UIT-SCHAKELAAR**
- 8 Magneet voor tafelstandaard en wandmontage

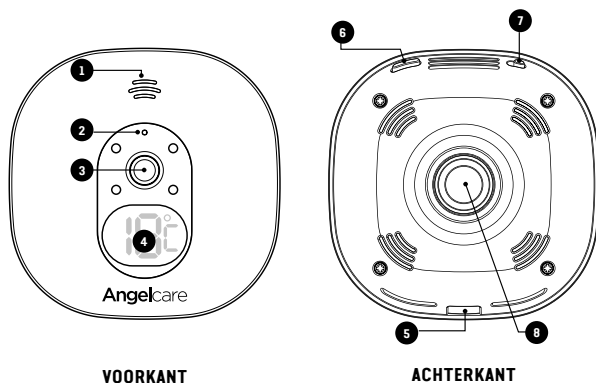

OUDETOESTEL

- 1 **AAN/UIT** (ingedrukt houden) /slaapstand (indrukken en snel weer loslaten)
- 2 Bewegingsindicator (TIC-functie)
- 3 AAN/UIT-lampje
- 4 Visuele geluidsindicator
- 5 Microfoon
- 6 Navigatie omhoog (verschijnt alleen voor bepaalde functies)
- 7 Navigatie omlaag (verschijnt alleen voor bepaalde functies)
- 8 Hoofdmenu
- 9 Zoomen en panoramisch
- 10 Terugpraten
- 11 Schermhelderheid
- 12 Weergavemodus (alleen als er 2 babytoestellen zijn verbonden)
- 13 Volume omhoog
- 14 Volume omlaag
- 15 Micro USB-laadpoort
- 16 Luidspreker
- 17 Vak voor oplaadbare batterij
- 18 Inklapbare standaard

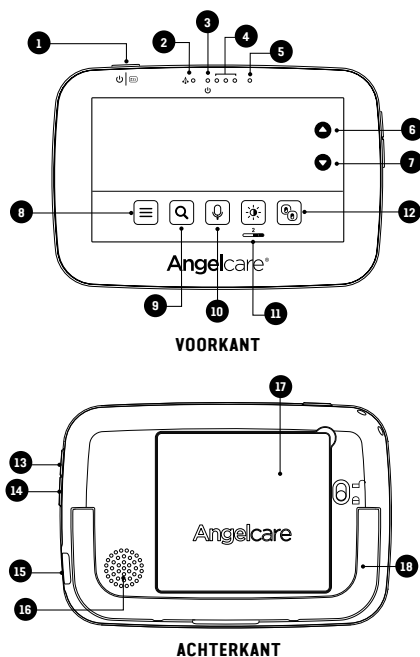

BOVENSTE STATUSBALK

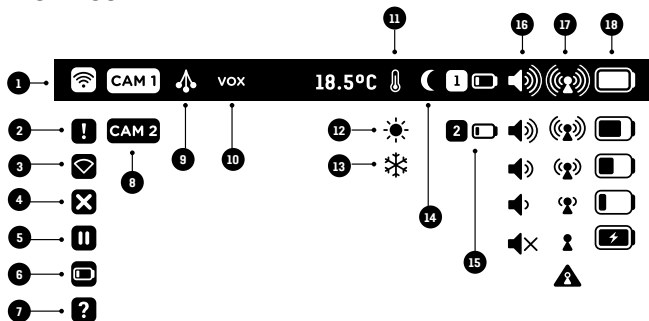

- | | | |
|---------------------------------------------------------------------------------------------------------------------------------------------------------------------------------------------------------------------------------------------------------------------------|------------------------------------------------------------------------------------------------------------------------------------------------------------------------------------------------------------------------------------------------------------------------------------------------------------------------------------------------------------------------------|-------------------------------------------------------------------------------------------------------------------------------------------------------------------------------------------------------------------------------------------------------------------------|
| <p>1 Bewegingsdetectie van de sensorpad is geactiveerd</p> <p>2 Waarschuwing sensorpad</p> <p>3 Koppeling sensorpad is verbroken</p> <p>4 Bewegingsdetectie van de sensorpad is UIT</p> <p>5 Sensorpad is gepauzeerd</p> <p>6 Batterij van de sensorpad is bijna leeg</p> | <p>7 Sensorpad is nooit gekoppeld geweest</p> <p>8 Babytoestel is geselecteerd en zendt geluid uit</p> <p>9 "TIC"-functie is geactiveerd</p> <p>10 "VOX"-functie is geactiveerd</p> <p>11 Waarschuwing voor de kamertemperatuur is geactiveerd</p> <p>12 Temperatuurwaarschuwing: te warm</p> <p>13 Temperatuurwaarschuwing: te koud</p> <p>14 Nachtzicht is geactiveerd</p> | <p>15 De batterij van de tweede sensorpad is bijna leeg (wordt alleen weergegeven als er 2 sensorpads zijn gekoppeld)</p> <p>16 Indicatoren voor volumeniveau</p> <p>17 Indicatoren voor ontvangstkwaliteit</p> <p>18 Batterijniveau-indicator van het oudertoestel</p> |
|---------------------------------------------------------------------------------------------------------------------------------------------------------------------------------------------------------------------------------------------------------------------------|------------------------------------------------------------------------------------------------------------------------------------------------------------------------------------------------------------------------------------------------------------------------------------------------------------------------------------------------------------------------------|-------------------------------------------------------------------------------------------------------------------------------------------------------------------------------------------------------------------------------------------------------------------------|

HOOFDMENU ☰





- 1 **Instellingen bevestigen en terug naar het vorige menu**
- 2 **Activering bewegingssensorpad:**
ON: het babytoestel en het oudertoestel geven een alarm als er na 20 seconden geen beweging is gedetecteerd
PAUZE: u kunt de sensorpad pauzeren als u de baby uit het ledikantje neemt om hem te voeden of gerust te stellen. Het pauzepictogram in de statusbalk knippert en de temperatuurindicator van het babytoestel laat een pauzesymbool ("P") zien. Vergeet niet de sensorpad weer te activeren voordat u de baby weer in het ledikantje legt (zet bewegingsdetectie AAN)
OFF: wanneer uw baby ouder wordt, kunt u hiermee de bewegingsdetectie uitschakelen en de babyfoon instellen om alleen video te gebruiken
- 3 **TIC-activering:**
 Als bewegingsdetectie is geactiveerd, kunt u elke 5 seconden een TIC-geluid laten weergeven.

Wanneer er twee sensorpads zijn verbonden, knippert de TIC-indicatie groen voor sensorpad 1 en blauw voor sensorpad 2

- 4 **VOX-activering:** 'Geluid geactiveerd' (VOX ON) wil zeggen dat het alleen geluid overdraagt als dit wordt gedetecteerd op basis van het ingestelde gevoeligheidsniveau. Uit energiebesparingsoverwegingen stopt de overdracht van geluid na 10 seconden als er geen geluid is gedetecteerd. Elk nieuw geluid activeert de geluidsoverdracht automatisch opnieuw. 'Continu geluid' (VOX OFF) houdt in dat geluidsmonitoring continu is ingeschakeld, waarbij alle geluiden worden opgepakt
- 5 **Instelling slaapmodus**
- 6 **Temperatuurinstellingen**
- 7 **Algemene instellingen**

⚠ BELANGRIJK

- U moet altijd op het pictogram  drukken om uw instellingen te bevestigen. Vervolgens verschijnt er een bevestigingspictogram op het scherm: Instellingen zijn opgeslagen  Instellingen zijn niet opgeslagen 
- Als u 2 babytoestellen en 2 sensorpads hebt gekoppeld met uw babyfoon, kunt u alleen de instellingen van het weergegeven babytoestel wijzigen

MENU TEMPERAATUURINSTELLINGEN

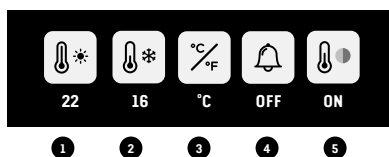

- 1 **Alarm op hogere temperatuur instellen**
- 2 **Alarm op lagere temperatuur instellen**
NB: het verschil tussen de minimum- en de maximumtemperatuur moet minimaal 4 °C/7 °F zijn
- 3 **Weergave in Celsius of Fahrenheit**
- 4 **Het alarm voor de temperatuur activeren**
- 5 **Kamertemperatuurweergave met kleurcodering activeren**
Wit: de kamertemperatuur is normaal
Rood: de temperatuur is te hoog
Blauw: de temperatuur is te laag

MENU VOOR ALGEMENE INSTELLINGEN

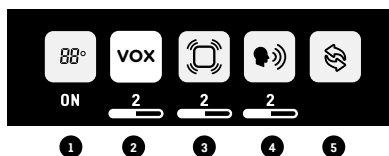

- 1 **Weergave babytoestel activeren**
- 2 **Gevoeligheid voor VOX instellen:** de gevoeligheid van de microfoon kan op 4 niveaus worden ingesteld (niveau 4 biedt de hoogste gevoeligheid). Dat wil zeggen dat geluid alleen wordt doorgegeven op basis van het ingestelde niveau
- 3 **Gevoeligheid van de sensorpad instellen:** u kunt de gevoeligheid van de sensorpad instellen om voor een goede monitoring van de bewegingen van uw baby te zorgen
- 4 **Luidsprekervolume van het babytoestel instellen**
- 5 **Koppelingsmenu**

KOPPELINGSMENU

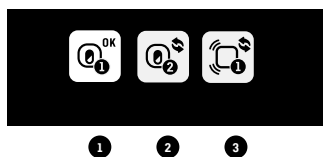

- 1 Status babytoestel 1
 - 2 Status babytoestel 2
 - 3 Status sensorpad 1
- Statuspictogrammen voor het babytoestel en de sensorpad:**
OK Groen: verbonden/gekoppeld
 **Blauw:** een babytoestel of sensorpad toevoegen
 **Rood:** een babytoestel of sensorpad verwijderen
- Bevestigingsproces OP HET SCHERM:**
 **Blauw:** koppelingspictogram beweegt tijdens het koppelen (time-out bij koppelen: na 60 sec.)
 **Groen:** koppeling geslaagd
 **Rood:** koppeling is mislukt, probeer het opnieuw

WAARSCHUWINGSPICTOGRAMMEN



- 1 Waarschuwing sensorpad:** als er na 20 seconden GEEN beweging is gedetecteerd, piepen de luidsprekers van zowel het oudertoestel als het babytoestel continu luid - dit is het bewegingsalarm
- 2 Sensorpad is gepauzeerd**
- 3 Koppeling sensorpad is verbroken:** de luidsprekers van het oudertoestel en het babytoestel geven luide opeenvolgende piepsignalen
- 4 Batterij van de sensorpad is bijna leeg:** het oudertoestel piept om de 5 seconden telkens 3 keer achter elkaar
- 5 Oudertoestel is buiten bereik:** het oudertoestel piept om de 10 seconden telkens 2 keer achter elkaar
- 6 De kamertemperatuur is te hoog:** het oudertoestel piept om de 5 seconden telkens 3 keer achter elkaar
- 7 De temperatuur is te laag:** het oudertoestel piept om de 5 seconden telkens 3 keer achter elkaar

NB: druk op een willekeurige toets **om het alarm te stoppen** en het waarschuwingspictogram te laten verdwijnen

Bij een **alarm van de sensorpad** zal de monitor de werking van de sensorpad pauzeren. In de pauzemodus is de bewegingsdetectiefunctie uitgeschakeld. Als u de sensorpad weer wilt activeren, heft u de pauze van de sensorpad op in het eerste menu

6- ACCESSOIRES TOEVOEGEN

U kunt een extra babytoestel en sensorpad toevoegen aan de Angelcare-babyfoon. Neem contact op met uw lokale distributeur om na te vragen wat er voor uw land verkrijgbaar is

BELANGRIJK:

- Wanneer u twee babytoestellen gebruikt, hoort u slechts van één babytoestel tegelijk de geluid (het babytoestel waarvan het geluid wordt uitgezonden wordt gemarkeerd in de informatiebalk). In gesplitst scherm wordt het geluid dat wordt overgebracht vanuit het babytoestel op het scherm aangegeven met een luidsprekerpictogram rechts van de CAM-pictogrammen
- Wanneer u 2 sensorpads gebruikt met één babyfoon, verdient het aanbeveling de sensorpads elk in een andere kamer te gebruiken

7- PROBLEMEN OPLOSSEN

ONDERHOUD VAN UW OPLAADBARE BATTERIJ

- Zorg ervoor dat u de batterij voor het eerste gebruik gedurende 8 uur helemaal oplaadt.
- Om zo lang mogelijk met uw batterijen te kunnen doen, moet u ze van tijd tot tijd gebruiken tot ze helemaal leeg zijn. Als u het oudertoestel niet gebruikt, schakel dit dan **UIT**.

ER WORDT GEEN GELUID OVERGEBRACHT

- Controleer of het volume op het oudertoestel en het babytoestel hoog genoeg staat.
- Probeer of u wel geluid krijgt als u het oudertoestel dichterbij het babytoestel plaatst.
- Laad het oudertoestel op.

ZWAKKE ONTVANGST

- Zet de toestellen dichterbij elkaar.
- Verander de positie van een of beide toestellen.
- Plaats de toestellen op een vlak oppervlak, buiten bereik van uw baby.
- Laad het oudertoestel op.

STATISCHE ELEKTRICITEIT, STORING, INTERFERENTIE (VAN ANDERE TOESTELLEN, MOBIELE TELEFOONS, WALKIETALKIES ENZ.)

- Draai het oudertoestel of plaats het op grotere afstand van de bron van de interferentie.

FEEDBACK (OUDERTOESTEL MAAKT HARDE GELUIDEN)

- Zet de toestellen verder uit elkaar (minimaal 3 meter van elkaar).
- Verlaag het volume op het oudertoestel.

HET SCHERM VAN HET OUDERTOESTEL IS ZWART (OUDERTOESTEL IS UITGESCHAKELD)

- Zet het oudertoestel weer **AAN** door de **AAN/UIT-KNOP** 2 seconden ingedrukt te houden.
- Laad het oudertoestel op.

BEWEGINGSSENSORPAD - GEEN ALARM

- Trillingen en bewegingen die niet door de baby worden veroorzaakt, kunnen worden gedetecteerd door de sensorpad en dan klinkt er geen alarm.
- Raadpleeg waarschuwingen 3 t/m 11 en zie STAP 4, DE SENSORPAD TESTEN.

BEWEGINGSSENSORPAD - VALS ALARM

- Vervang de CR2450-batterij in de sensorpad.
- Zet het babytoestel UIT.
- Er kan om verschillende redenen een vals alarm worden gegeven, maar ga altijd meteen bij de baby kijken wanneer er een alarmsignaal klinkt:
 - Het babytoestel is niet uitgeschakeld nadat u de baby uit het ledikantje hebt gehaald
 - Controleer of er geen beddengoed tussen de matras en de sensorpad ligt
 - De sensorpad is niet correct onder de matras geplaatst. Controleer of de sensorpad op een vlak, stevig oppervlak ligt met de bedrukte zijde omhoog
 - Het is ook mogelijk dat het gevoeligheidsniveau moet worden bijgesteld
- Raadpleeg waarschuwingen 3 t/m 11 en zie STAP 4, DE SENSORPAD TESTEN.

ER WORDT GEEN GELUID OVERGEBRACHT:







- Controleer of beide toestellen aanstaan.
- Controleer of het oudertoestel niet is GEDEMPPT.

DE BATTERIJ VAN HET OUDERTOESTEL CONTROLEREN:

- Verwijder de adapter van het oudertoestel en controleer het batterijniveau dat de indicator aangeeft.

VERBINDING TUSSEN HET BABYTOESTEL EN HET OUDERTOESTEL IS VERBROKEN





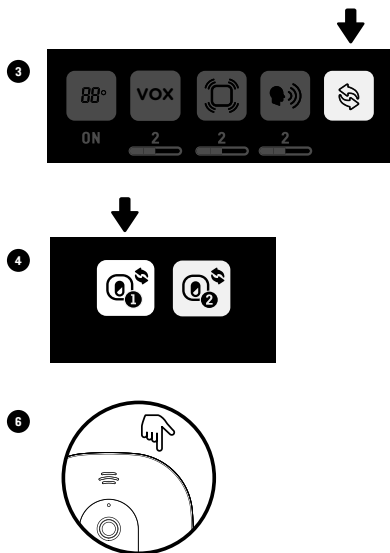



Als de koppeling tussen het babytoestel en het oudertoestel is verbroken, doorloopt u de volgende stappen om ze weer te koppelen.

1. Zet het oudertoestel AAN en laat het babytoestel nog UIT
2. Druk op de knop voor het hoofdmenu ≡
3. U komt meteen in het algemene instellingenmenu. Druk op het pictogram voor koppelen
4. Druk in het koppelingsmenu op het pictogram voor babytoestel 1 
Als babytoestel 1 is gemarkeerd als verbonden , drukt u op dit pictogram om naar de koppeloptie voor babytoestel 1 te gaan. Verwijder nu de markering door op het rode pictogram  te drukken. Het koppelingspictogram verschijnt op het scherm tot het pictogram voor een geslaagde koppeling  op het scherm verschijnt. U kunt nu verdergaan met stap 4
5. Het koppelingspictogram  verschijnt op het scherm
6. Zet het babytoestel aan en druk op de knop voor **pauze/koppelen** ervan. Houd de knop ingedrukt tot het temperatuurlampje begint te knipperen
7. Als het toestel is verbonden, verschijnt het groene pictogram voor een geslaagde koppeling  op het scherm en verschijnt in het menu het pictogram dat de koppeling OK is 
8. Anders verschijnt het rode pictogram dat aangeeft dat de koppeling mislukt is  op het scherm. Probeer het dan opnieuw



VERBINDING TUSSEN DE SENSORPAD EN HET BABYTOESTEL IS VERBROKEN

Als de koppeling tussen de sensorpad en het oudertoestel is verbroken, doorloopt u de volgende stappen om ze weer te koppelen. Wanneer u de sensorpad opnieuw wilt verbinden met het babytoestel, moet u eerst het babytoestel koppelen met het oudertoestel.

1. Haal de batterij uit de sensorpad
- NB:** als u twee sensorpads hebt, moet u de batterij uit beide pads verwijderen en daarna de volgende stappen uitvoeren
2. Druk op het menupictogram ≡
 3. Druk op het algemene instellingenmenu 
 4. Druk op het pictogram voor koppelen 
 5. Druk in het koppelingsmenu op het pictogram voor sensorpad 1 
Als de sensorpad is gemarkeerd als verbonden , drukt u op dit pictogram om naar de koppeloptie voor de sensorpad te gaan. Verwijder nu de markering door op het rode pictogram  te drukken. Het koppelingspictogram verschijnt op het scherm tot het pictogram voor een geslaagde koppeling  op het scherm verschijnt. U kunt nu verdergaan met stap 5
 6. Plaats de batterij in de sensorpad. De sensorpad wordt automatisch actief
 7. Als de sensorpad is verbonden, verschijnt het groene pictogram voor een geslaagde koppeling  op het scherm en verschijnt in het menu het pictogram dat de koppeling OK is 
 8. Anders verschijnt het rode pictogram dat aangeeft dat de koppeling mislukt is  op het scherm. Probeer het dan opnieuw

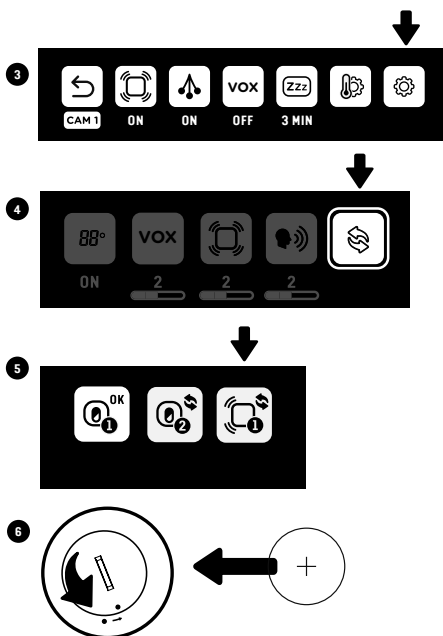

KLANTENSERVICE - BEPERKTE GARANTIE

Angelcare® garandeert de eerste eigenaar van dit product dat de Angelcare® babyfoon vrij is van materiaal- en fabricagefouten, voor de duur van de garantieperiode (raadpleeg de onderstaande tabel om te zien hoe lang de garantieperiode voor uw land is). Als dit systeem, bij gebruik onder normale omstandigheden en met inachtneming van de gebruiksaanwijzing, binnen de garantieperiode niet meer goed functioneert, zullen wij het product naar eigen inzicht kosteloos repareren of vervangen. Neem contact op met uw lokale distributeur om de garantie en de garantieperiode te verifiëren.

Het product moet vergezeld gaan van een aankoopbewijs, hetzij een verkoopbon of een ander bewijsstuk waaruit blijkt dat het systeem nog binnen de garantieperiode valt. Angelcare® draagt de kosten van reparatie of vervanging van het product, evenals de verzendkosten van de retourzending naar de koper.

Deze garantie is niet van toepassing op een product dat is beschadigd als gevolg van onjuist onderhoud, een ongeluk, een verkeerde spanningsbron of een andere vorm van onjuist gebruik. De garantie is ook ongeldig als de eigenaar het product op enigerlei wijze repareert of verandert. Angelcare® is niet aansprakelijk voor

enige incidentele of gevolgschade met betrekking tot dit product. De garantie sluit ook alle andere aansprakelijkheid dan hierboven omschreven uit. Er wordt geen andere garantie gegeven.

Deze garantie geldt niet voor producten en accessoires die niet het Angelcare®-merk dragen, of voor problemen die het gevolg zijn van gebruik in afwijking van de producthandleiding, het niet volgen van de producthandleiding of problemen veroorzaakt door gebruik van andere dan door Angelcare geleverde accessoires, onderdelen of componenten.

WETTELIJKE RECHTEN VERSCHILLEN VAN LAND TOT LAND. IN SOMMIGE LANDEN IS DE UITSLUITING OF BEPERKING VAN INCIDENTELE OF GEVOLGSCHADE NIET TOEGESTAAN, DUS HET IS MOGELIJK DAT DE BOVENSTAANDE BEPERKINGEN NIET OP U VAN TOEPASSING ZIJN.

WIJ ZIJN OP GEEN ENKELE WIJZE VERANTWOORDELIJK VOOR ENIGE UITKOMST DIE HET GEVOLG IS VAN HET GEBRUIK VAN DIT PRODUCT.

Duur garantieperiode per land	
Noord-Amerika, GB, Zuid-Afrika, Rusland	1 jaar
Andere landen	2 jaar

TECHNISCHE SPECIFICATIES

Bereik:

- Open ruimte (open ruimte zonder obstakels):
- Tussen het babytoestel en het oudertoestel: tot 250 meter
- Tussen het babytoestel en de sensorpad: tot 6 meter

Aantal kanalen:

Europa: 19 kanalen

Richtlijnen voor de thermometer:

Alarm hoge temperatuur: 22 °C

Alarm lage temperatuur: 16 °C

Voedingsbron:

1 Li-ionbatterij, 1300 mAh 3,7V (gemaakt door Icon Energy System (Shenzhen) Co Ltd) meegeleverd voor het oudertoestel

2 100-240 V AC / 5V DC 0,6A-adapters voor het oudertoestel en het babytoestel

1 CR2450 3V-batterij meegeleverd (draadloos sensorpad)

Waarschuwing: zorg dat het toestel niet in aanraking komt met regen of vocht om het risico van elektrische schokken te verminderen.

Ontploffingsgevaar indien de batterijen onjuist worden vervangen. De voor het oudertoestel meegeleverde batterij is een verwisselbare oplaadbare Li-ionbatterij. Gebruik uitsluitend door Angelcare aanbevolen vervangingsbatterijen. De batterij voor de sensorpad is een verwisselbare oplaadbare lithiumbatterij (niet Li-ion) en is NIET oplaadbaar. Neem voor meer informatie over het vervangen van batterijen contact op met de klantenservice van Angelcare op www.angelcarebaby.com of met uw lokale distributeur. Bij de nieuwe batterij zijn instructies bijgesloten. Houd alle batterijen buiten bereik van kinderen.

ErP-compliance

· GEBRUIK UITSLUITEND VOEDINGSBRONNEN VAN HET MERK ANGELCARE® MET DE VOLGENDE MODELNUMMERS:
· EU (INCLUSIEF DUITSLAND) – MODELNUMMER: K05S050060G
· GB – MODELNUMMER: K05S050060B

Batterijen:

- **WAARSCHUWING:** ONTPLOFFINGSRISICO INDIEN DE BATTERIJ DOOR EEN ONJUIST TYPE IS VERVANGEN

Gegevensoverdracht:

gegevensoverdracht tussen het oudertoestel en het babytoestel verloopt over de 2,4 GHz frequentie

Gegevensoverdracht tussen het babytoestel en de sensorpad verloopt over de 2,4 GHz frequentie.

Maximaal overgedragen RF-vermogen:

- 20 dBm (100 mW) tussen het babytoestel en het oudertoestel
- 4 dBm (25 mW) tussen het babytoestel en de sensorpad

Angelcare Monitors Inc. verklaart hierbij dat deze babyfoon voldoet aan Richtlijn 2014/53/EG. De volledige tekst van de EU-conformiteitsverklaring is beschikbaar op het volgende internetadres:

<https://www.angelcarebaby.com/declaration-of-conformity>

Blootstelling aan radiofrequentiestraling: dit apparaat is ontworpen en gemaakt om te voldoen aan de richtlijnen van de EU, FCC en IC voor blootstelling aan radiofrequentiestraling voor een ongecontroleerde omgeving. Om aan de regelgeving te voldoen, moeten mensen tijdens normaal gebruik een afstand van minimaal 20 cm van het babytoestel bewaren.

BESCHERM HET MILIEU

De vuilnisbaksymbolen geven aan dat het product en/of de batterij ervan volgens de lokale wet- en regelgeving gescheiden van het huishoudelijke afval moeten worden weggegooid. Producten/batterijen die aan het eind van hun levensduur zijn gekomen, moet u naar een inzamelpunt van uw gemeente brengen. De gescheiden inzameling en recycling helpt de natuurlijke hulpbronnen te sparen en gezondheid van mens en milieu te beschermen. Raadpleeg de gebruikershandleiding voor informatie over het verwijderen van batterijen.

Zie het product voor compliancemarkeringen specifiek voor dit toestel.



Contactgegevens

BELANGRIJK! Deze Angelcare®-babyfoon is een persoonlijk verzorgingsproduct. Breng het product niet terug naar de winkel. Als u vragen hebt of hulp nodig hebt, neem dan contact op met uw distributeur voordat u dit product terugbrengt.

Bij Angelcare® staan we achter al onze producten. Als u niet volledig tevreden bent of vragen hebt, neem dan contact op met uw distributeur voordat u dit product terugbrengt:

Verenigde Staten en Canada: neem contact met ons op via: info@angelcarebaby.com

Andere landen: uw lokale distributeur kunt u vinden op onze website:
angelcarebaby.com/distributors

VOOR MEER INFORMATIE

Wanneer u meer informatie wilt, kunt u de **installatievideo's** en informatie over andere functies bekijken op onze website.

<https://angelcare.zendesk.com/hc/>

www.angelcarebaby.com

Angelcare Monitors Inc.

201, boulevard de l'Industrie, local 104
Candiac (Quebec) J5R 6A6
Canada